

19M9.2B

$\sqrt{Ra\ 3,2 (\checkmark)}$

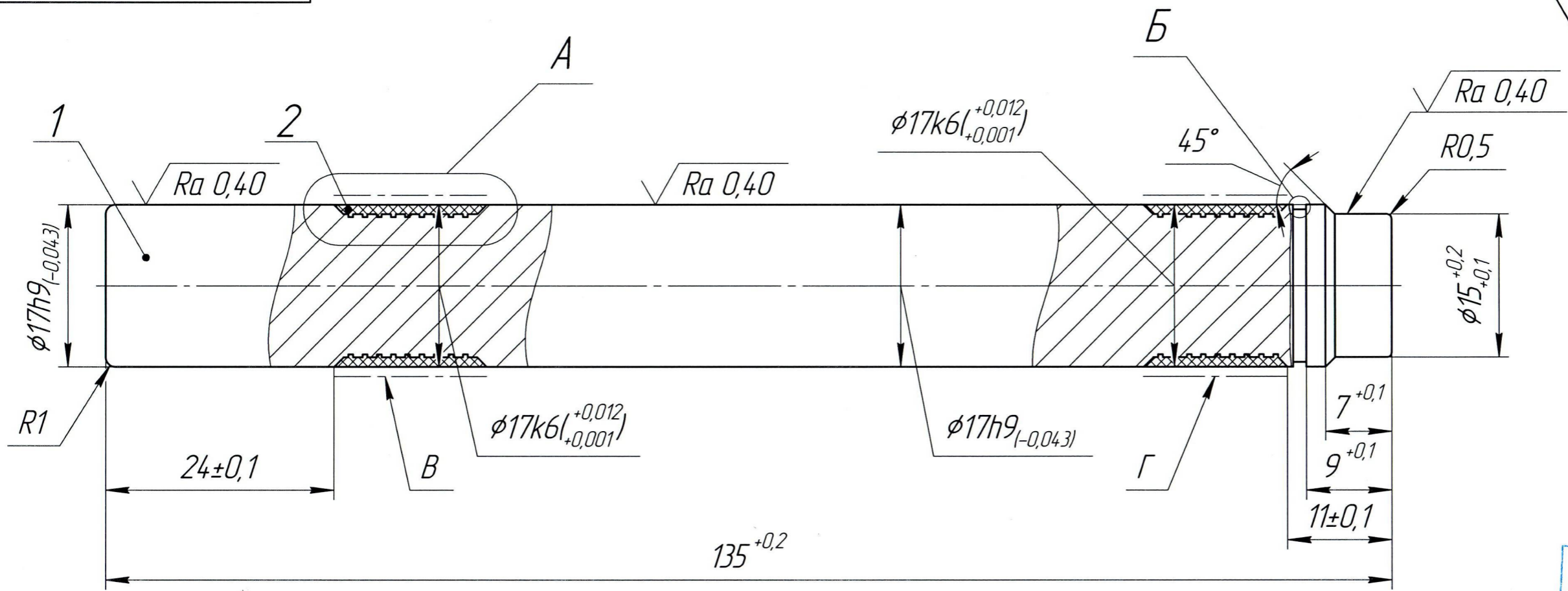

Архив СГМ
ООО "Камский кабель"
№ 14-2

A(5:1)
2 места

B(10:1)

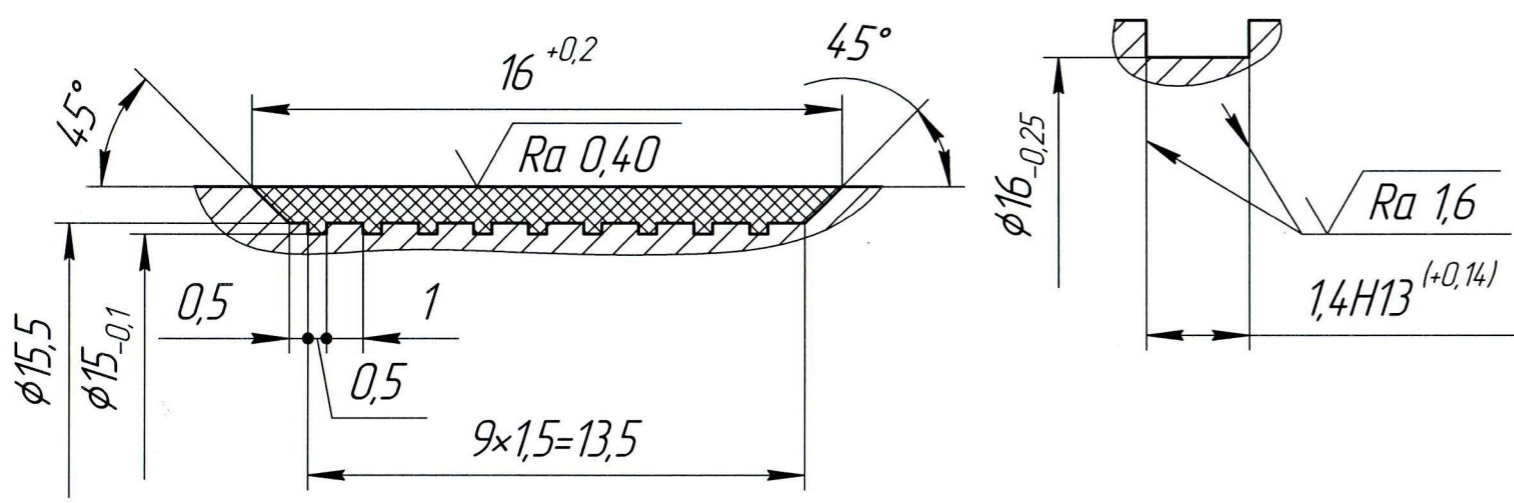

- 1 При изготовлении детали предусмотреть припуск +0,2 мм для полировки после нанесения покрытия керамического.
- 2 На поверхности В и Г нанести покрытие керамическое: h 0,75 мм, керамика Al₂O₃ с пористостью ≤ 10%, твердостью 70...75 НРС.
- 3 Неуказанные предельные отклонения Н14, h14, ± IT14/2.

Формат	Зона	Поз.	Обозначение	Наименование	Кол.	Примечание	
				Детали			
Б4	1	19M9.2.1		Ось	1	0,23 кг	
				Материалы			
	2			Керамика Al ₂ O ₃		0,006 кг	
			Цех №2 Резиносмеситель №3 250-20 Редуктор	19M9.2B			
Изм.	Лист	№ докум.	Подп.	Дата	Лит.	Масса	Масштаб
Разраб.	Веснина	Веснина	Вс	05.06.24	И	0,24	2:1
Пров.	Емельянов	Емельянов	Ем	05.06.24	Лист	Листов	1
Т.контр.							
Н.контр.	Новиков	Новиков	Нв				
Утв.							
				Сталь 40X ГОСТ 4543-2016	ООО "Камский кабель"		

Копировал

Формат А3