

**КОНТРОЛЬНЫЙ
экземпляр**

1. Неуказанные предельные отклонения размеров по СТ 9. $\pm \frac{IT16}{2}$
2. Сварку производить электродом Э46 ГОСТ 9467-68. 75

ЕСКД

№ п/п
7
№ погр.
445-16.63.85
Подп и дата
Имб. № докум.
Имб. № докум.
Взам. имб. №

2	-	1709.16	СМ	03.10
1		1709.7	СМ	05.84
Изм.	Лист	Недокум.	Подп.	Дата
Разраб.	Сурин	Сурин	03.75	
Проб.	Петров	Шиб	03.75	
Т. контр.				
Рук.				
Н. контр.	Петров	Шиб	03.75	
Утв.	Ормиров	Шиб	03.75	

1709.003
**Рычаг
противовеса**

Ст 3
ГОСТ 380-71 94

Лист	Масса	Масштаб
A	9,1	1:2
Лист	Листов	
ПТКБЦМП		

Извещение		Обозначение		Причина		Шифр	Лист	Листов	
		1709.003		Устранение ошибок		7		1	
Дата выпуска	Срок изм.	Н. 1709.1ПН		Прок дей ствия ПН	Указание о внедрении				
Указание о заделе		-----						-----	

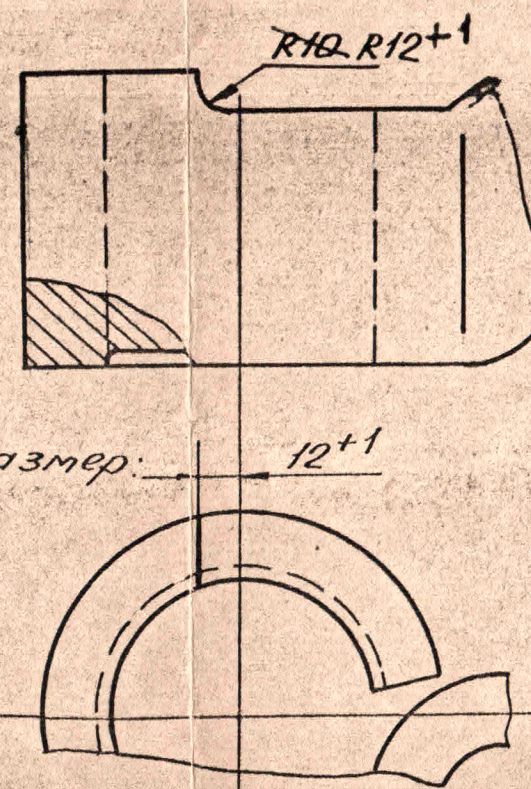
Изм.	Содержание изменения					Применяемость		
						<p style="text-align: center;">к</p>		
						<div style="border: 1px solid purple; padding: 5px; display: inline-block;"> КОНТРОЛЬНЫЙ экземпляр </div>		

Составил	Проверил	Т. контр.	Н. контр.	Утвердил	Предст. заказч
Снегирев 21.08	Росс 21.08	Варотоб 21.07	Танкова	Комардинкин	Кузнецов
87	87	87	87	08.87	
Составил	Проверил	Т. контр.	Н. контр.	Утвердил	Предст. заказчика
Подлинник исправил		Контр. копию исправил			
Приложение					