

ПВМЕ.4970.3081.02

Перв. примен.

Справ. №

Подп. и дата

Инд. № дробл.

Взам. инв. №

Подп. и дата

Инд. № подл.

0,4 Б

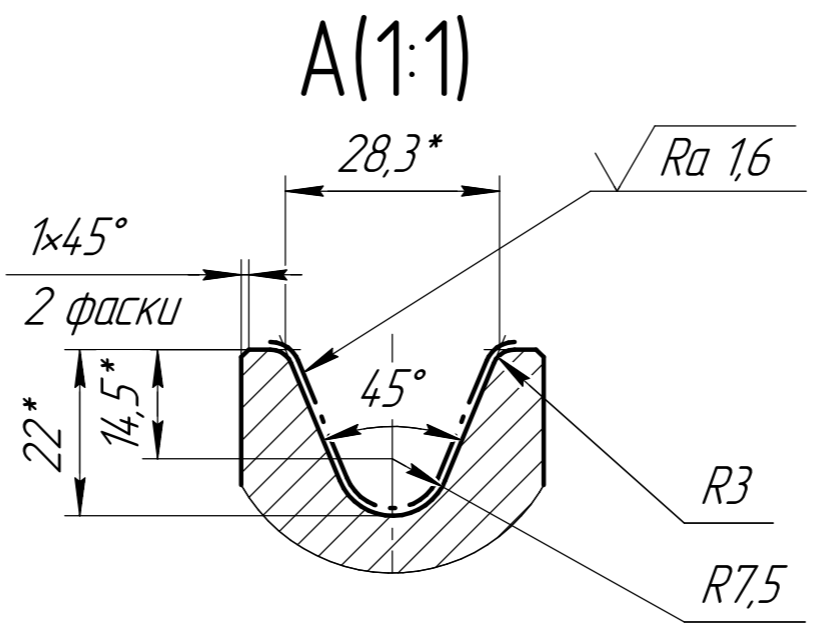
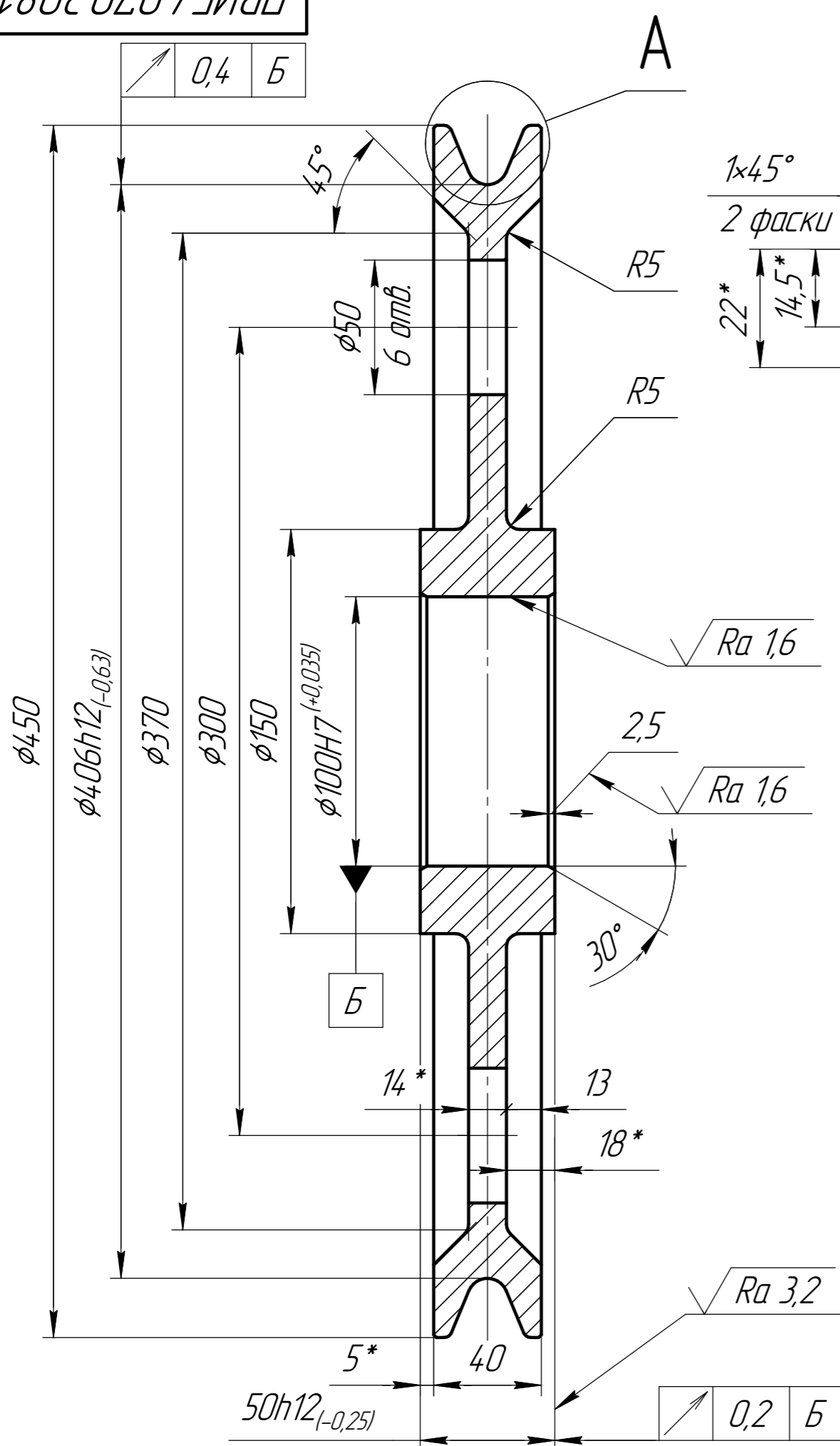

$\sqrt{Ra 6,3 (\checkmark)}$

Изометрия(1:5)

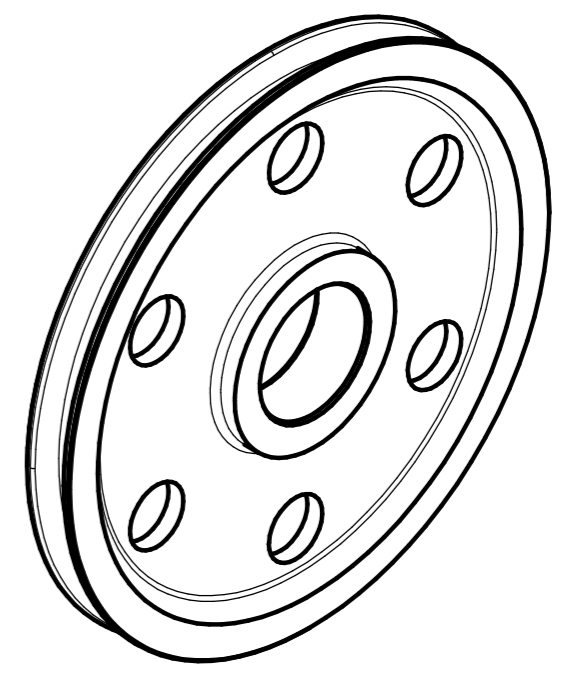

- *Размеры для справок.
- Острые кромки детали притупить фаской $0,6 \times 45^\circ$.
- Покрyтие детали: грунт ГФ-020 по ГОСТ 4063-63; эмаль ПФ-115 по ГОСТ 6465-73, цвет желтый, все кроме рабочих поверхностей.
- Общие допуски по ГОСТ 30893.1: H14, h14, $\pm IT14/2$.

Цех 3, кран рез. №66369

				ПВМЕ.4970.3081.02				
Изм.	Лист	№ докум.	Подп.	Дата	Блок уравнительный $\phi 450-13,5$	Лит.	Масса	Масштаб
Разраб.	Шумский						22,5	1:2
Проб.	Елизаров					Лист	Листов	1
Т.контр.								
И.контр.	Пилипенко				Сталь 20 ГОСТ 1050-2013			
Утв.								

Копировал

Формат А3