

ПВИЕ.4970.3035.03

$\sqrt{Ra\ 6,3\ (\checkmark)}$

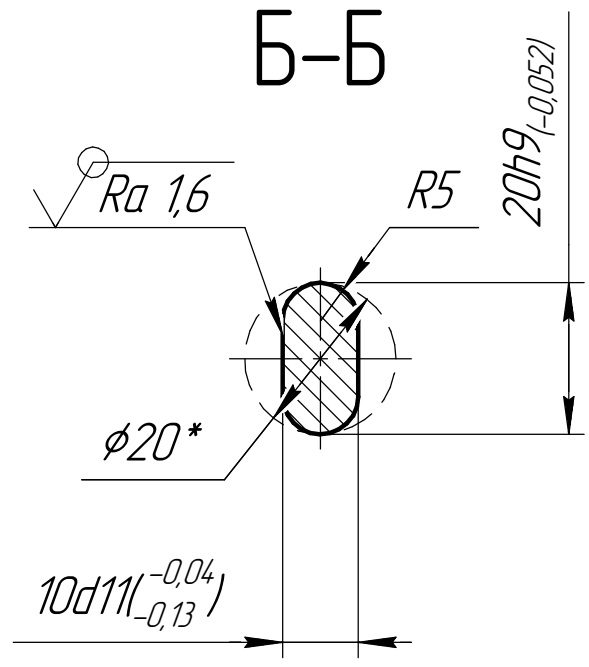

A(2:1)

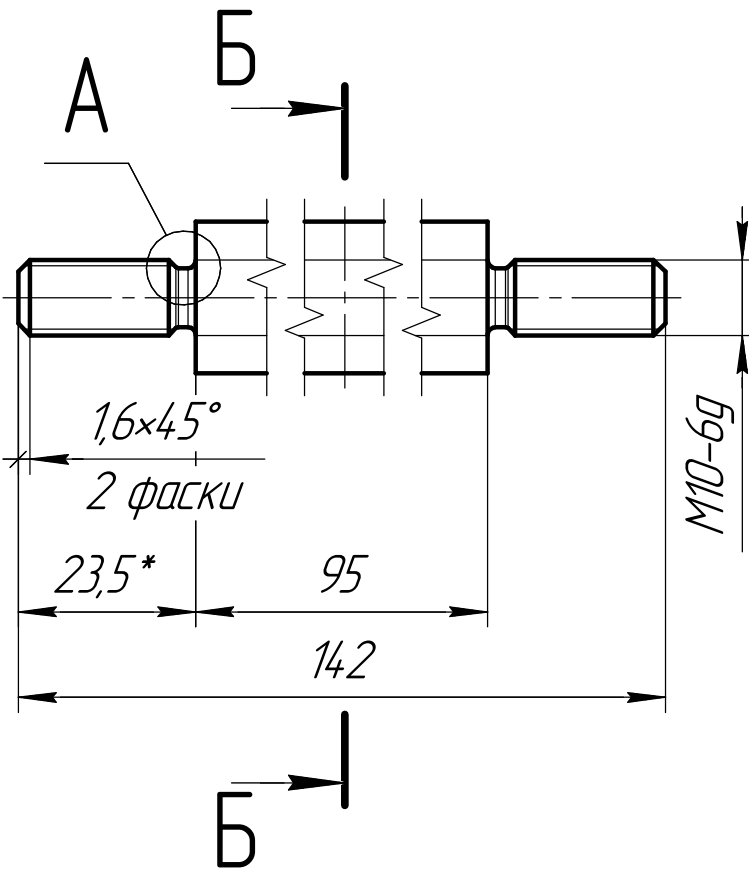
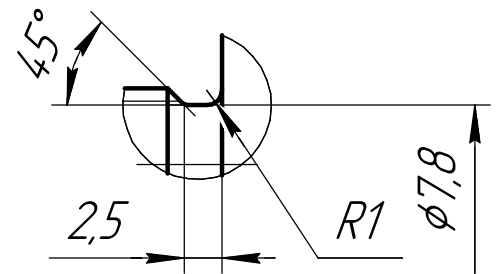

- 1 \* Размеры для справок.
- 2 Неуказанные радиусы скруглений R0,5.
- 3 Общие допуски по ГОСТ 30893.1: H14, h14, ±IT14/2.
- 4 Допускается проточки для выхода резьбы M10-6g не выполнять. Резьбу резать на всю длину проточки 23,5.

Перв. примен.  
Справ. №  
Подп. и дата  
Инв. № докл.  
Взам. инв. №  
Подп. и дата  
Инв. № подл.

Изм.	Лист	№ докум.	Подп.	Дата
Разраб.	Саблин			07.23
Пров.				
Т.контр.				
Н.контр.	Пилипенко			
Утв.				

ПВИЕ.4970.3035.03

Фиксатор

Сталь 45 ГОСТ 1050-2013

Лит.	Масса	Масштаб
	0,2	1:1
Лист	Листов	1

Отд. 181