

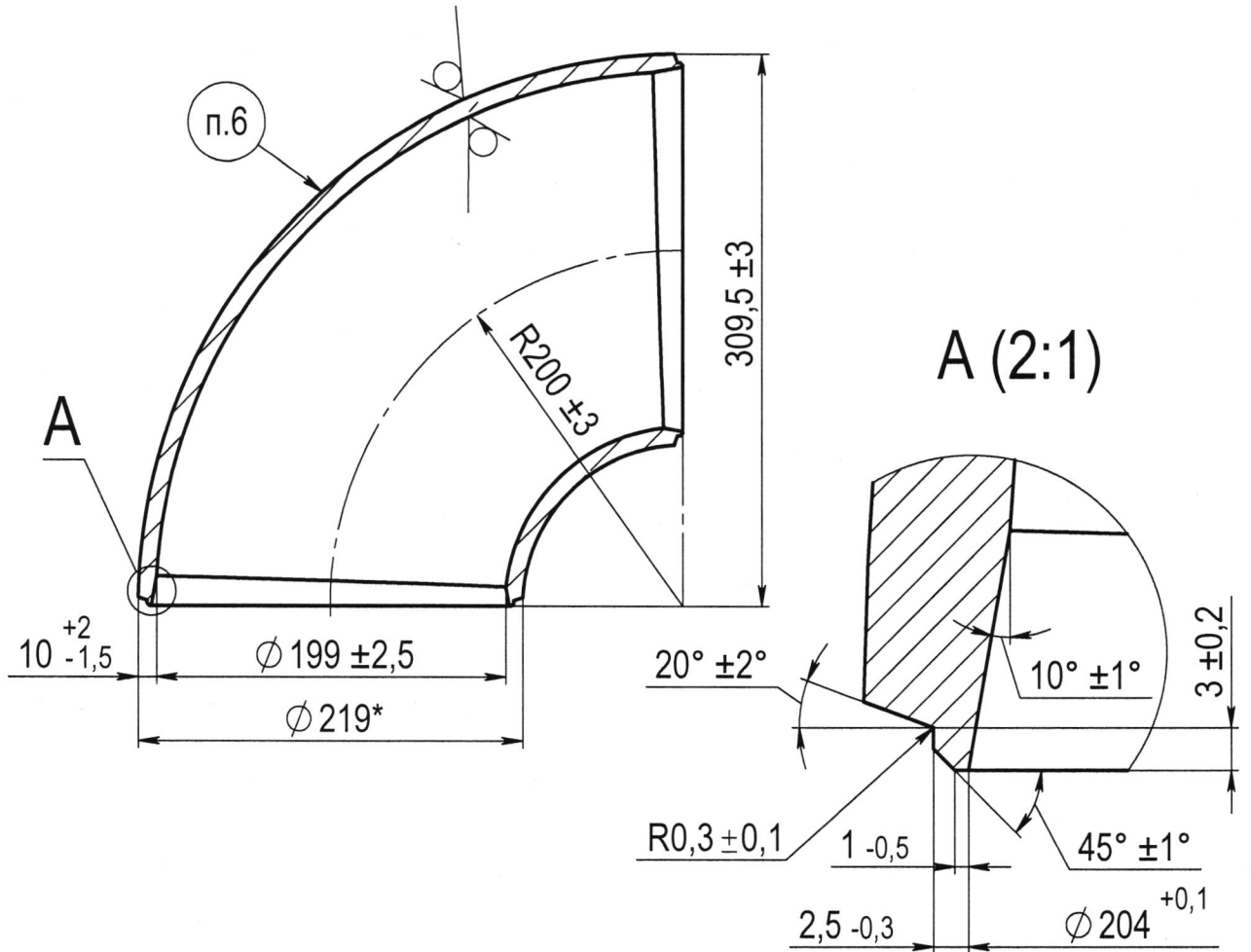

20871.363116.5767-A

Герб. примен.
ЗП.5134.24

Справ. №



Образец маркировки:

 П 90-219x10,0-R=200-08X18H10T ТУ 1468-002 номер партии

- *Размер для справок.
- Пред. откл. расположения поверхн. по ГОСТ 17380-2001.
- Механические свойства:
 - Предел текучести $\sigma_{0,2} \geq 196$ МПа;
 - Относительное удлинение $\Psi \geq 40\%$.
- Материал испытать на отсутствие склонности к МКК по ГОСТ 6032-2017.
- Испытать гидравлическим давлением на прочность $R_{пр} = 0,6$ МПа.
- Маркировать шрифтом высотой 12 мм:
товарный знак П 90-219x10,0-R=200-08X18H10T ТУ 1468-002 номер партии.

ПРОВЕРКА
ОБК
« 8 » 2014

Подп. и дата

Инв. № дубл.

Взам. инв. №

Подп. и дата

Инв. № подл.

Изм.	Лист	№ докум.	Подп.	Дата
Разраб.		Сидоров		
Пров.		Кочеланов		
Т. контр.		Говоров		
Гл. констр.			Т.контр. ОБК	
Н. контр.		Степанова		
Утв.		Веремеенков		

20871.363116.5767-A

Отвод
П 90-219x10,0-R=200-08X18H10T
ТУ 1468-002-31049454-2004

Лит.	Масса	Масштаб
	15.9	1:4
Лист		Листов 1

Сталь 08X18H10T ГОСТ 5632-2014

www.zavod-rekom.ru