

E495.354.00.00.000 СБ

Перв. примен.  
Справ. №  
Подп. и дата  
Инд. № дробл.  
Взам. инв. №  
Подп. и дата  
Инд. № подл.

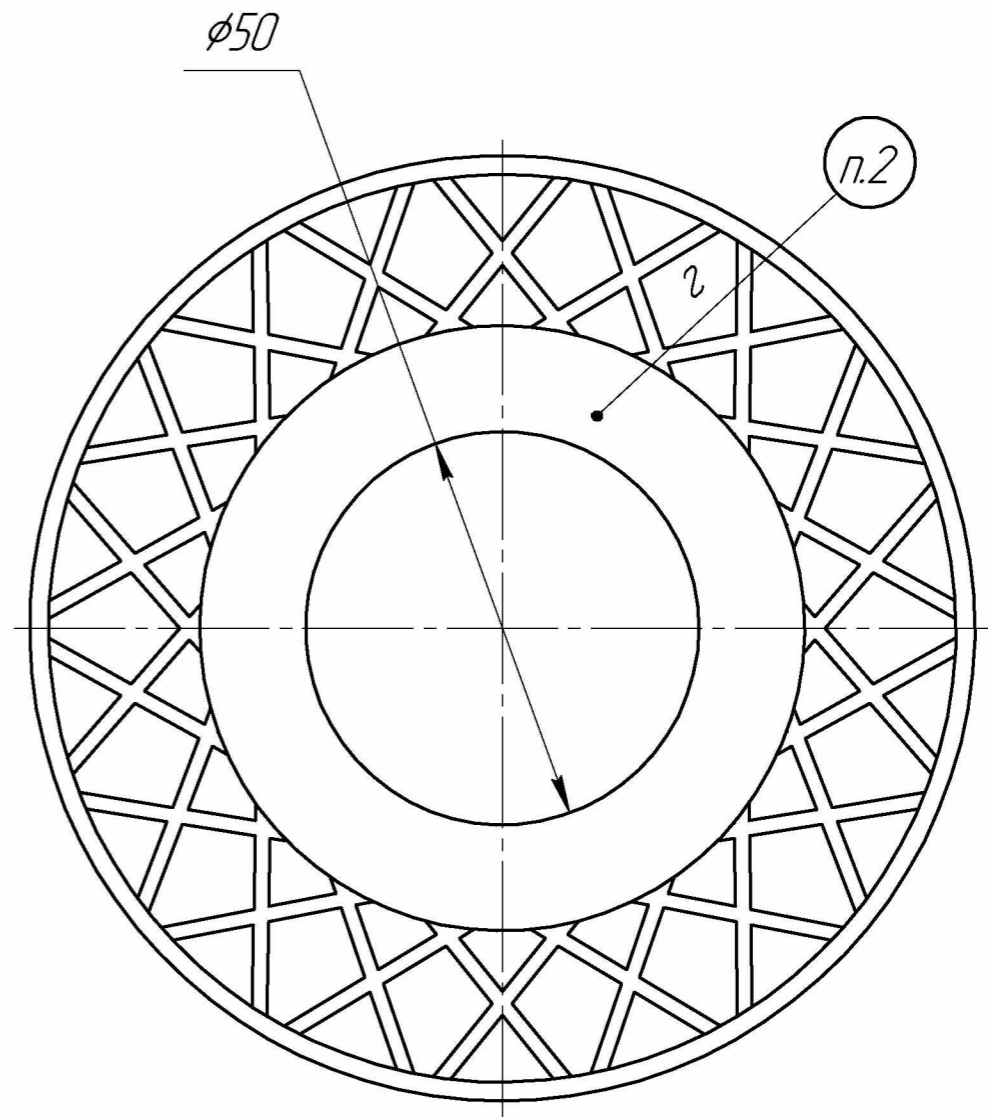
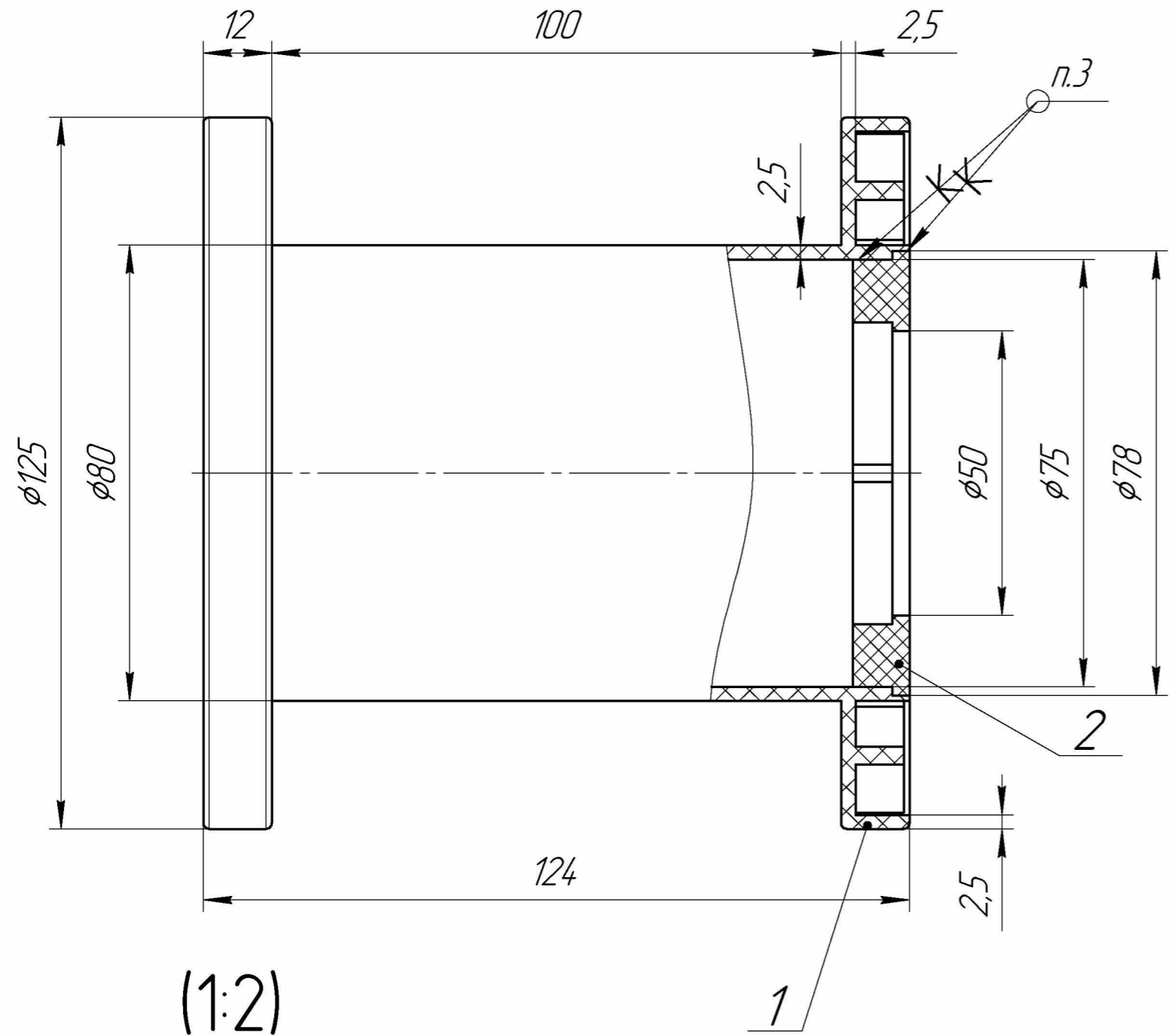

1 Размеры для справок.  
2 Маркировать: знак фирмы - изготовителя, шрифтом 5,0 - Пр41 ГОСТ 26.008-85.  
3 Склеивание произвести с применением клея "Момент". Склеиваемые поверхности обезжирить, клей наносить по всей поверхности.

(1:2)

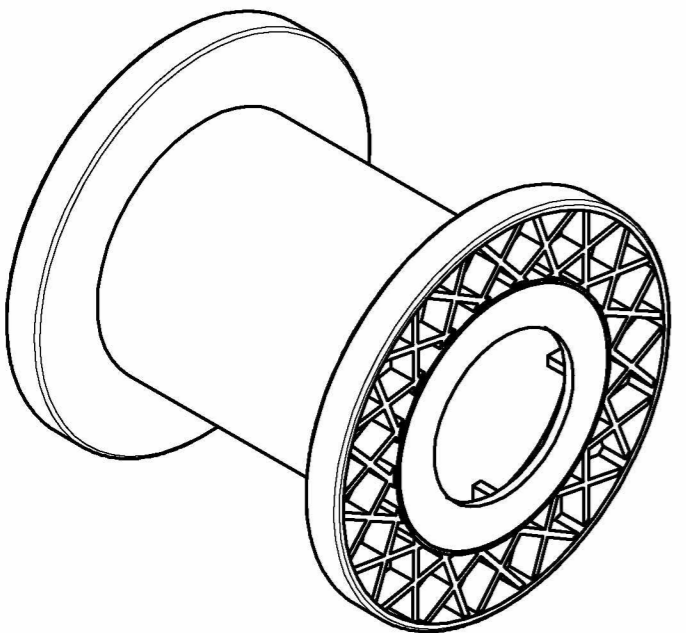

				Цех 7				
<b>E495.354.00.00.000 СБ</b>								
Изм.	Лист	№ докум.	Подп.	Дата	<b>Катушка 125 Сборочный чертеж</b>	Лит.	Масса	Масштаб
Разраб.		Квашнин А.С.	<i>А.С.</i>	11.12.2024		И	0,19	1:1
Проб.		Кладов М.В.	<i>М.В.</i>	11.12.2024		Лист	Листов 1	
Т.контр.						ООО "Камский кабель"		
Н.контр.								
Утв.								



E495.354.00.00.001

Перв. примен.  
Справ. №  
Подп. и дата  
Инв. № д.ц.д.  
Взам. инв. №  
Подп. и дата  
Инв. № подл.

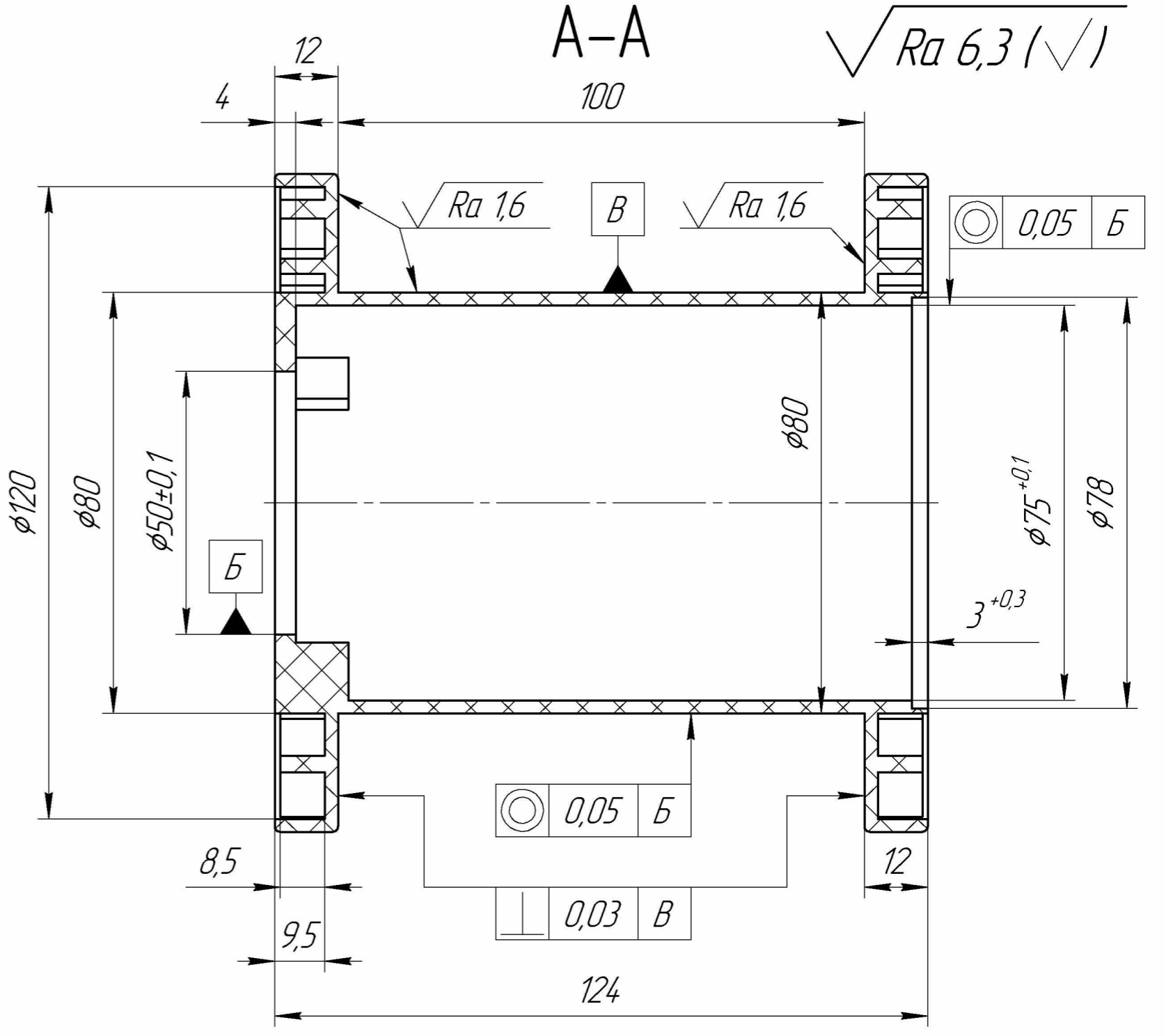
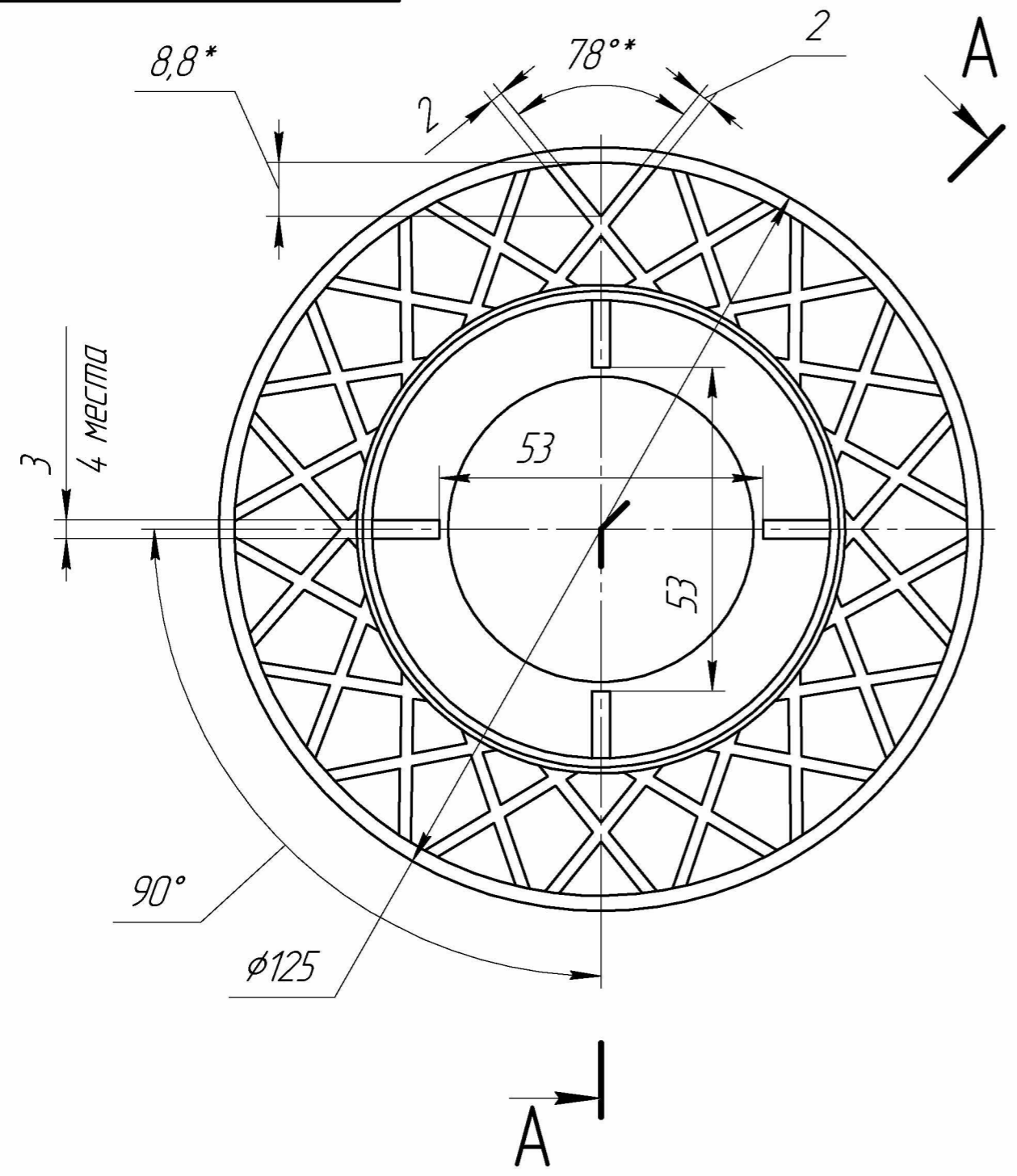

1 Общие допуски по ГОСТ 30893.1-2002: H14, h14, ± IT14/2.

2 \* Размеры для справок.  
3 Допускается замена материала на Полипропилен по ГОСТ 26996-86.

				E495.354.00.00.001				
Изм.	Лист	№ док.м.	Подп.	Дата	<h1>Корпус</h1>	Лит.	Масса	Масштаб
Разраб.		Квашнин А.С.	С.И.С.	11.12.2024		И	0,18	1:1
Проб.						Лист 1	Листов 2	
Т.контр.					УПС-0801 ГОСТ 28250-89		ООО "Камский кабель"	
И.контр.								
Утв.								

E4 95.354.00.00.001

(1:1)

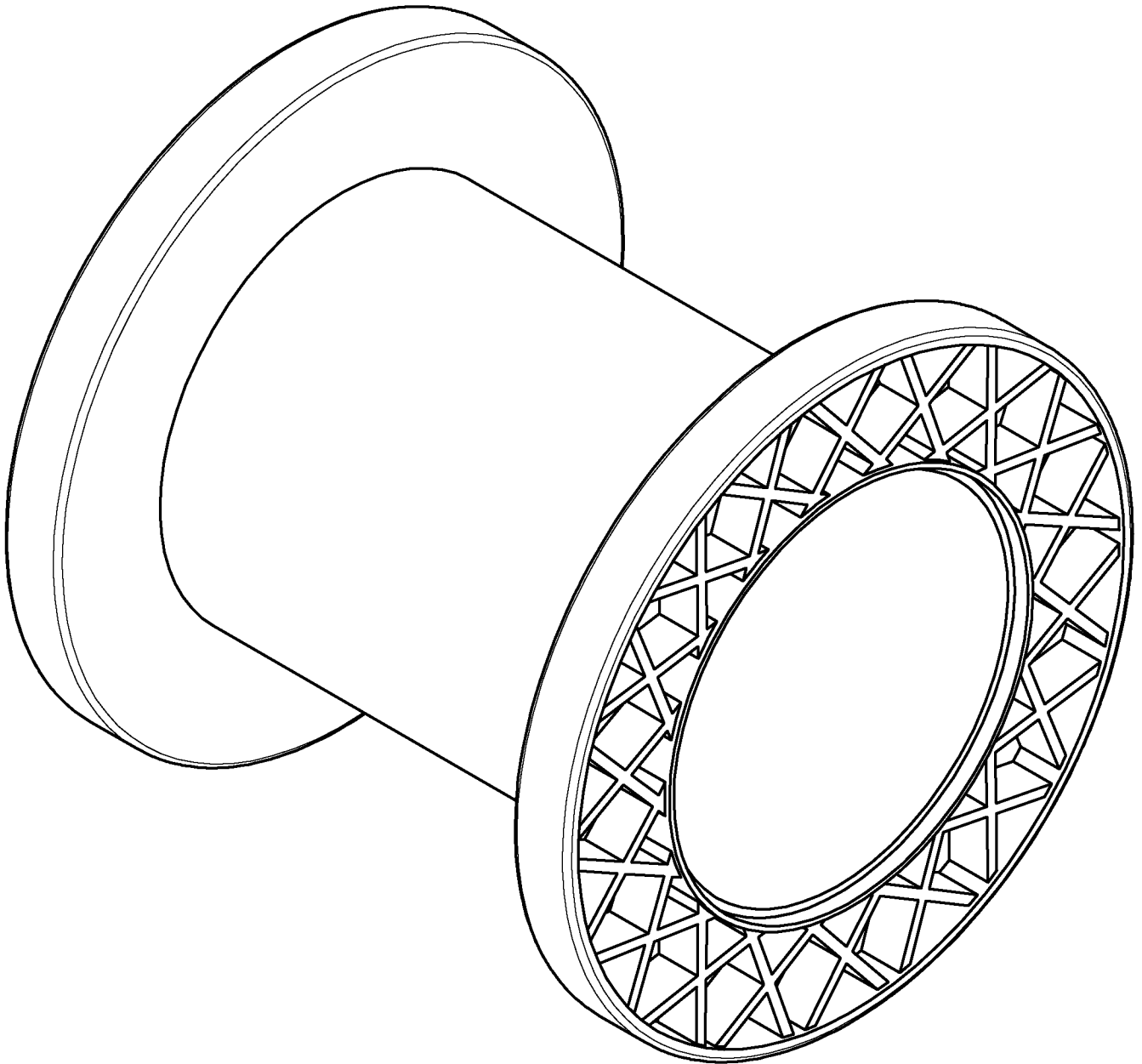

Инд. № подл.	Подп. и дата	Взам. инв. №	Инд. № дробл.	Подп. и дата

Изм.	Лист	№ докум.	Подп.	Дата

E4 95.354.00.00.001

Лист

2

Копировал

Формат А4

E4.95.354.00.00.002

√ Ra 6,3 (√)

Перв. примен.

Справ. №

Подп. и дата

Инд. № д/фл.

Взам. инв. №

Подп. и дата

Инд. № подл.

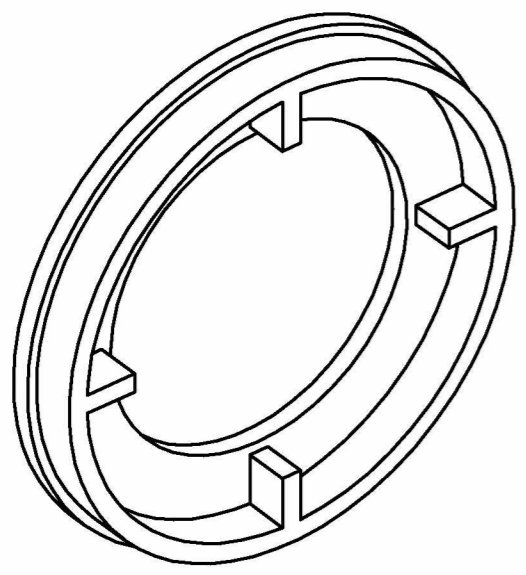
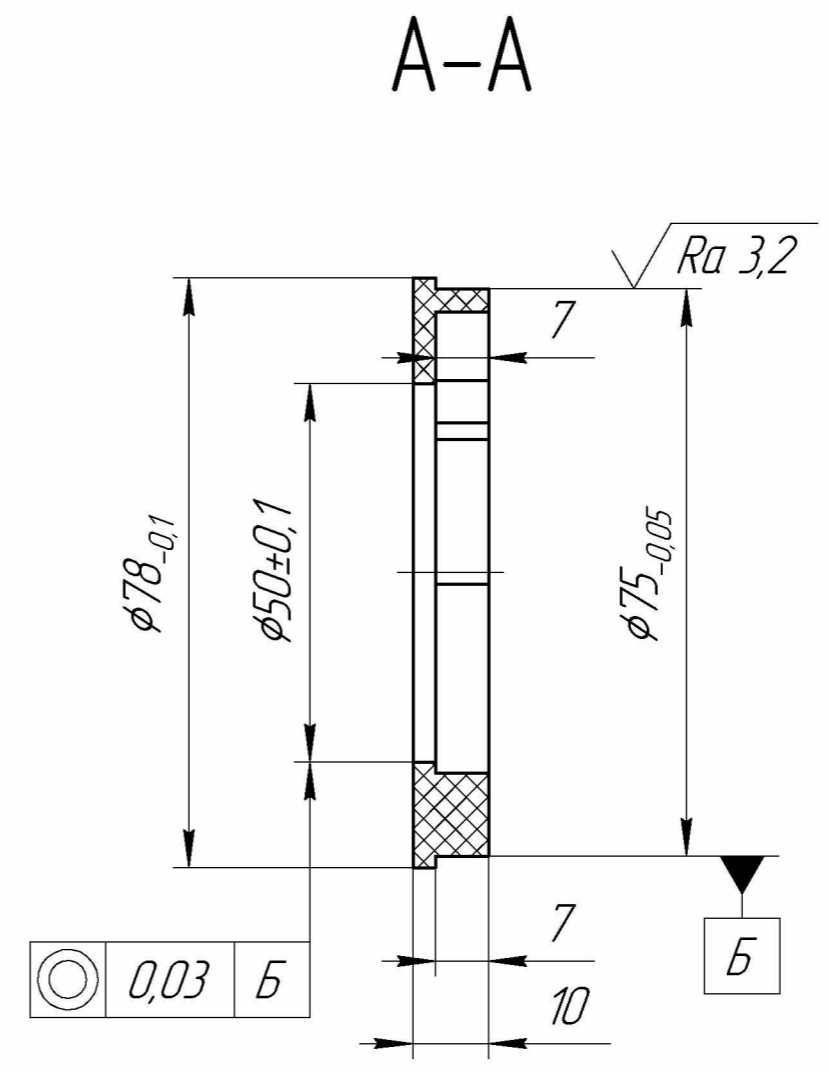
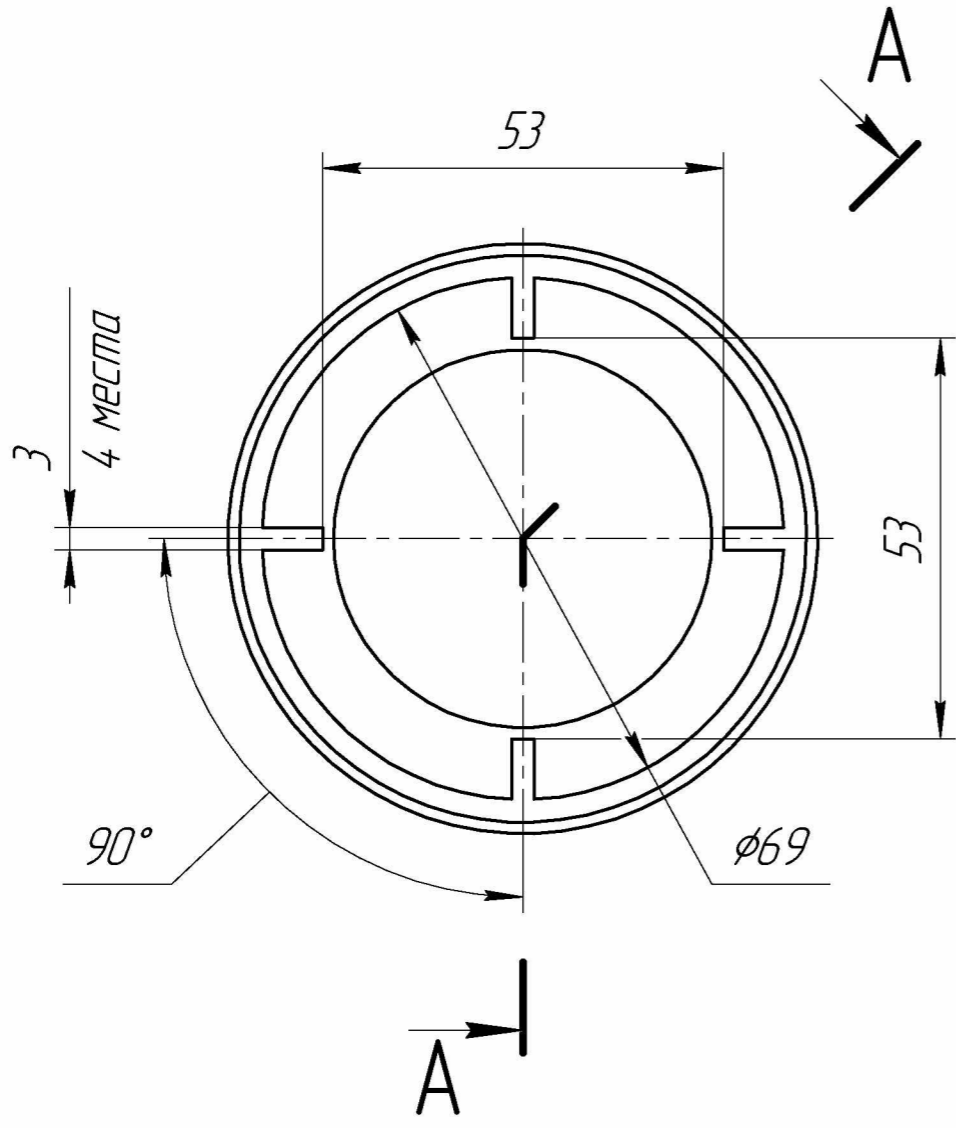

- 1 Общие допуски по ГОСТ 30893.1-2002: H12, h12, ± IT12/2.
- 2 Допускается замена материала на Полипропилен по ГОСТ 26996-86.

					E4.95.354.00.00.002			
Изм.	Лист	№ докум.	Подп.	Дата	<h1>Крышка</h1>	Лит.	Масса	Масштаб
Разраб.		Квашнин А.С.	<i>[Signature]</i>	11.12.2024		И	0,01	1:1
Проб.						Лист	Листов	1
Т.контр.								
И.контр.					УПС-0801 ГОСТ 28250-89			
Утв.					ООО "Камский кабель"			