

E4 71.172.00.00.001

✓ Ra 1,6 (✓)

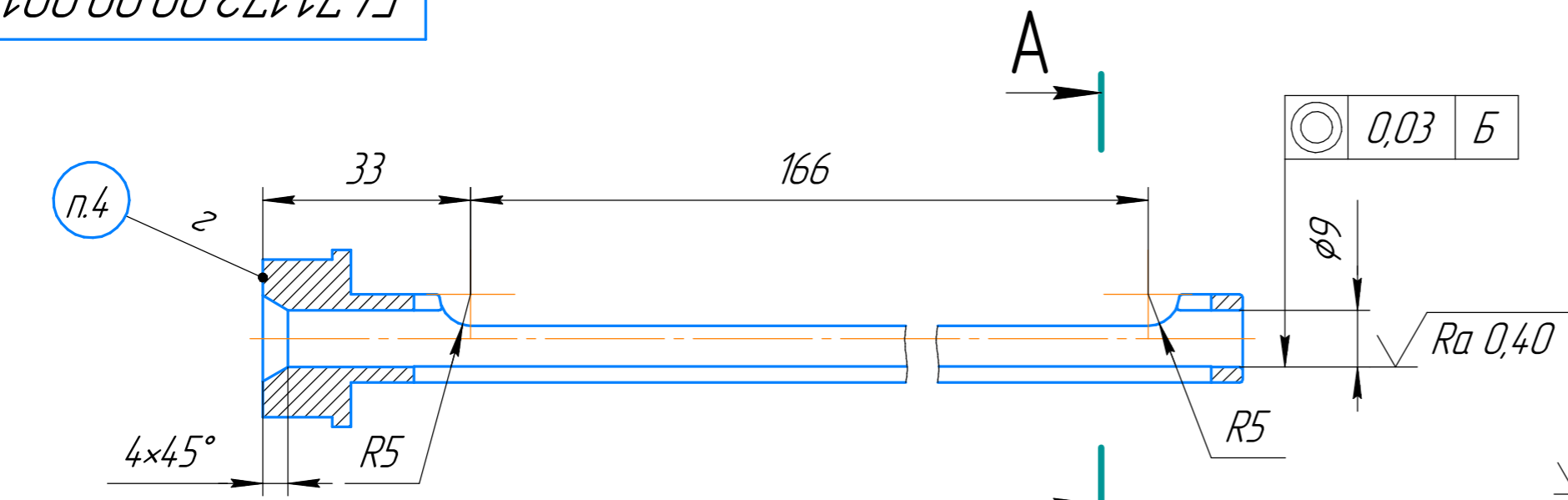

A-A(2:1)

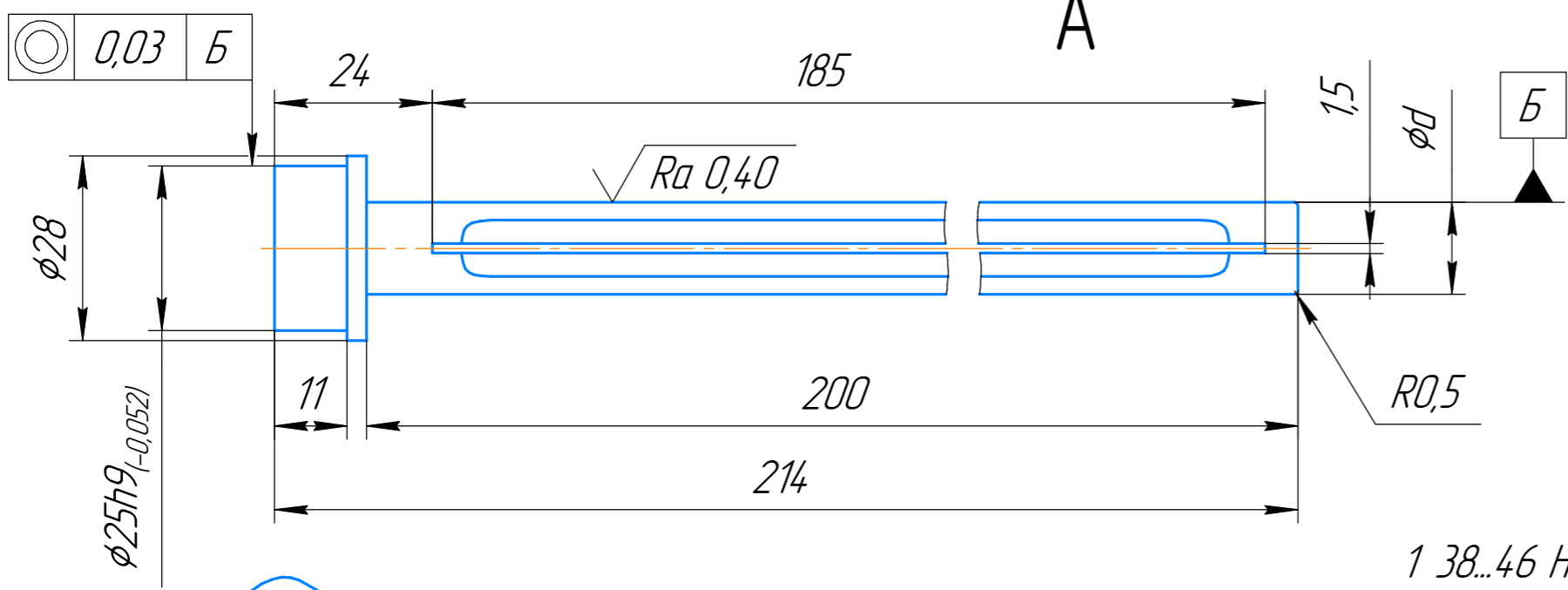
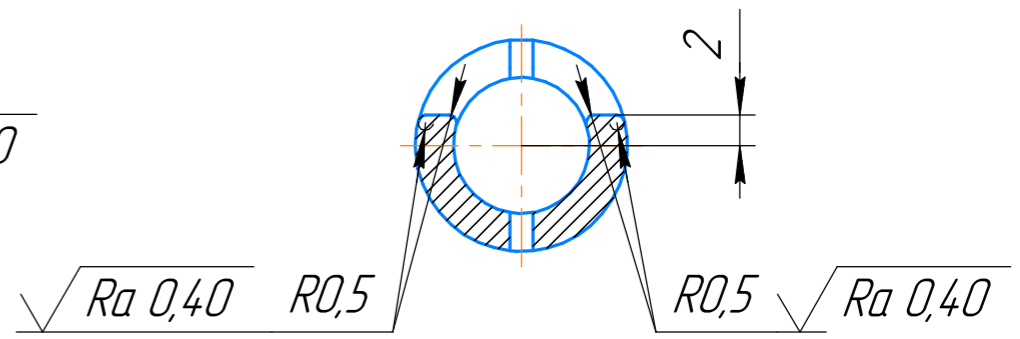

Обозначение	d, мм	Масса, кг
E4 71.172.00.00.001	14,0	0,14
-01	16,0	0,18

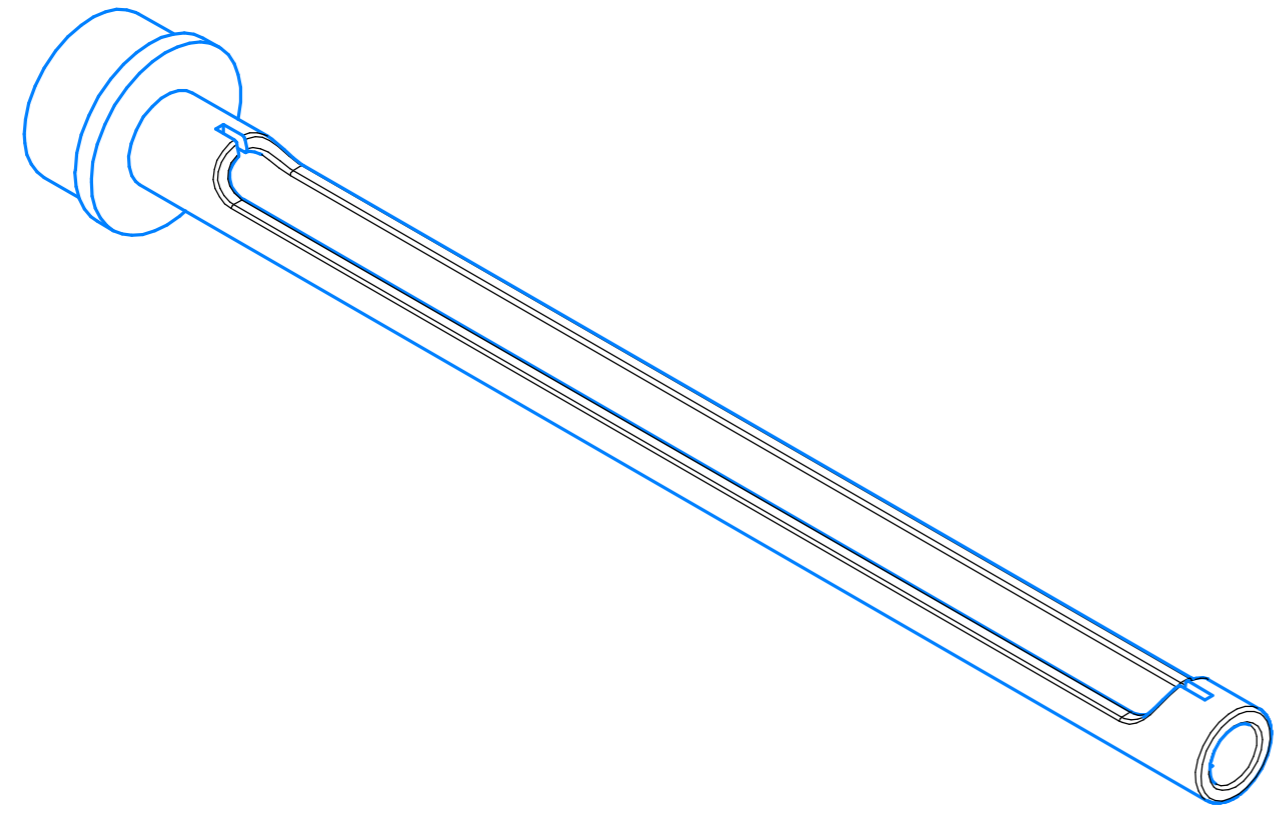

- 1 38..46 HRC.
- 2 Общие допуски по ГОСТ 30893.1-2002: H12, h12, ± $\frac{IT12}{2}$.
- 3 Поверхность $\sqrt{Ra 0,40}$ полировать, Хтв. 15, полировать.
- 4 Маркировать: знак фирмы-изготовителя, размер d, № чертежа. Допускается выполнить методом химического травления.

Линия вертикальной обмотки, GT-630-N Цех №4

E4 71.172.00.00.001

Изм.	Лист	№ докум.	Подп.	Дата	Ниппель (штифт)	Лит.	Масса	Масштаб
Разраб.		Квашнин А.С.	<i>AKS</i>	20.03.2024		И	См.	1:1
Пров.		Кладов М.В.	<i>KL</i>	20.03.2024	табл.			
Т.контр.					Лист	Листов	1	
Н.контр.		Квашнин А.С.	<i>AKS</i>	20.03.2024	32 ГОСТ 2590-2006			
Утв.					Круг 9ХС ГОСТ 5950-2000			

ООО "Камский кабель" Формат А3

Перв. примен. Справ. № Подп. и дата Подп. и дата Инв. № подл. Инв. № д.ц.ф.л. Взам. инв. № Подп. и дата Инв. № подл.