

3352.1

Перв. примен.

Справ. №

Подп. и дата

Изм. № докл.

Взам. инв. №

Подп. и дата

Изм. № подл.

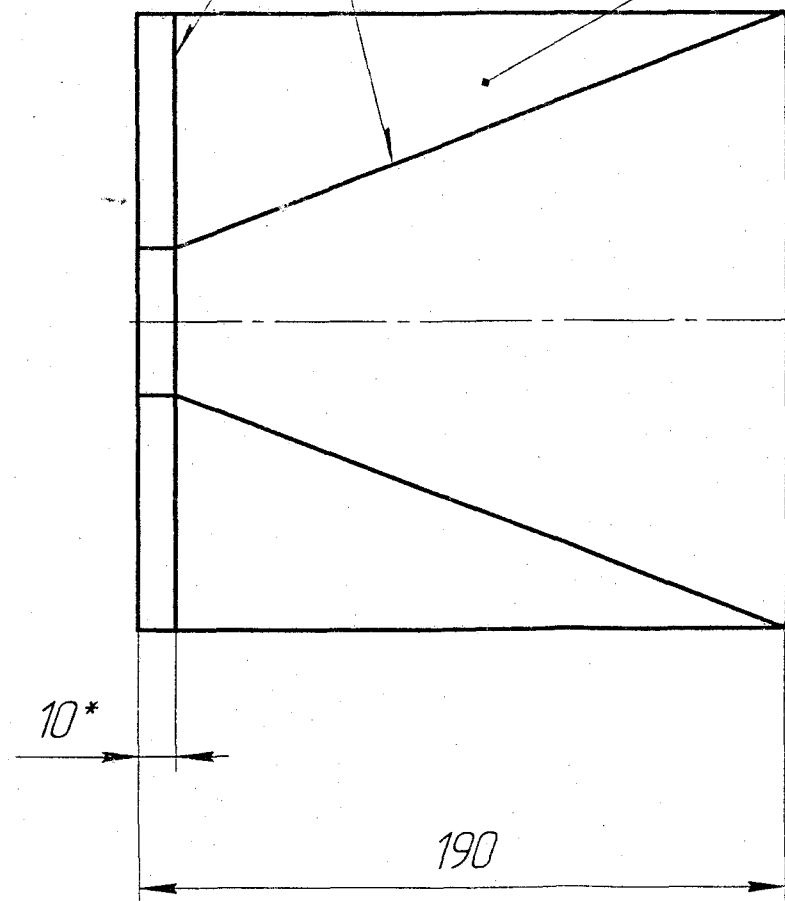
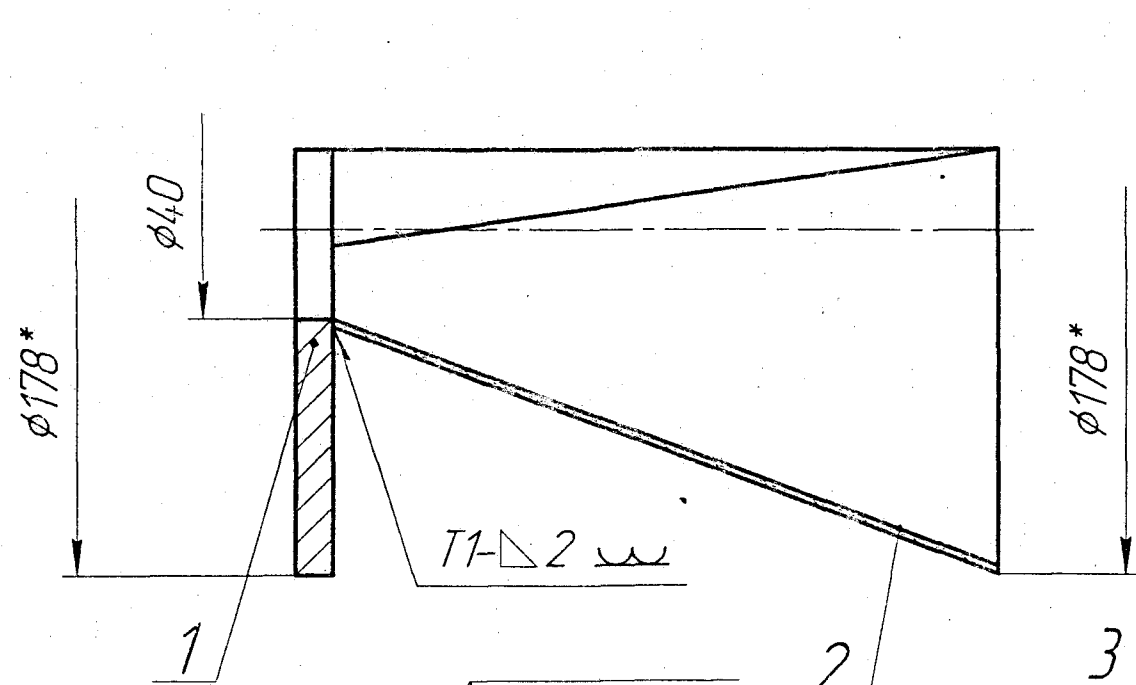

A

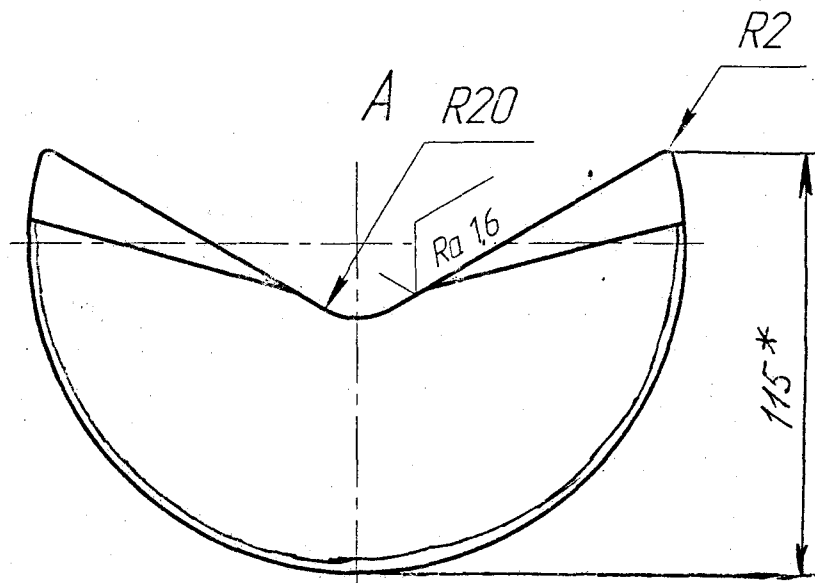

- 1 Сварка электродами Э46 ГОСТ 9467-75.
- 2 Сварные швы по ГОСТ 5264-80.
- 3 Н14, н14, ±IT 14/2.
4. \* Размеры для справок

14-5

Формат	Зона	Поз.	Обозначение	Наименование	Кол.	Примечание	
				Детали			
A4	1		3352.11	Фланец	1		
A3	2		3352.12	Конус	1		
A4	3		3352.13	Косынка	2		
3352.1							
Изм. Лист	№ док.им.	Поз.л.	Дата	<b>Конус направляющий φ40</b>	Лит.	Масса	Масштаб
Разраб	Афонина	ЖФ	06.02.08		И	1,35	1:2
Проб.					Лист	Листов 1	
Т.контр.							
Н-к. КБ	Гилева	22.02.08	22.02.08				
Н.контр.	Гилева			Цех 02. АНВ № 8 (МЧХ160x125) Промежуточный затвор			
Утв.				СЗ КБ МЧР			

Копировал

Формат А3

3352.11

√ Ra 6,3 (√)

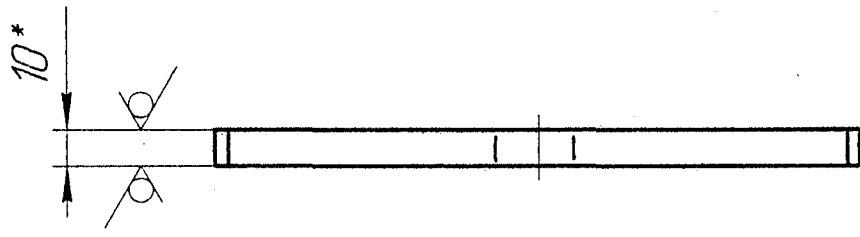
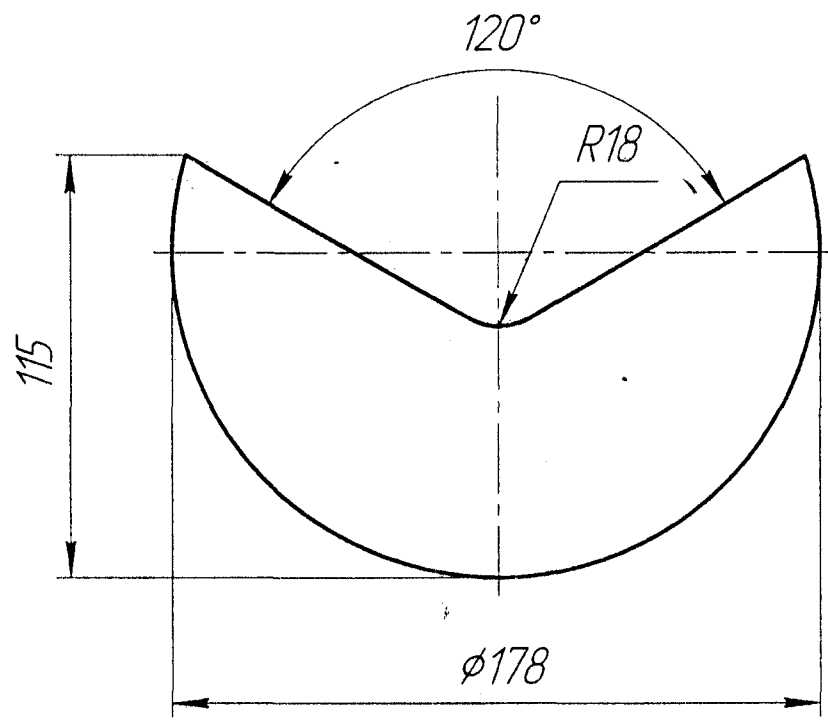

1. H14, h14, ±IT 14/2.
2. \* Размер для справок.

14-5

Цех 02. АНВ №9 (МЧХ160x125)  
Промежуточный затвор  
Направляющий конус

3352.11

Перв. примен.	
Справ. №	
Подп. и дата	
Инд. № дубл.	
Взам инв. №	
Подп. и дата	
Инд. № подл.	

Изм.	Лист	№ док-м.	Подп.	Дата
Разраб.		Афонина	<i>[Signature]</i>	15.02.08
Проб.				
Т.контр.				
Н-к КБ	Пупко		<i>[Signature]</i>	14.02.08
Н.контр.	Гилева		<i>[Signature]</i>	27.02.08
Утв.				

Фланец			Лит.	Масса	Масштаб
			И	1,0	1:2
			Лист	Листов 1	
Лист 10 ГОСТ 19903-74					
Ст3 ГОСТ 14637-89					
			СЗ КБ МУР		

3352.12

1/1

Перв. примен.

Справ. №

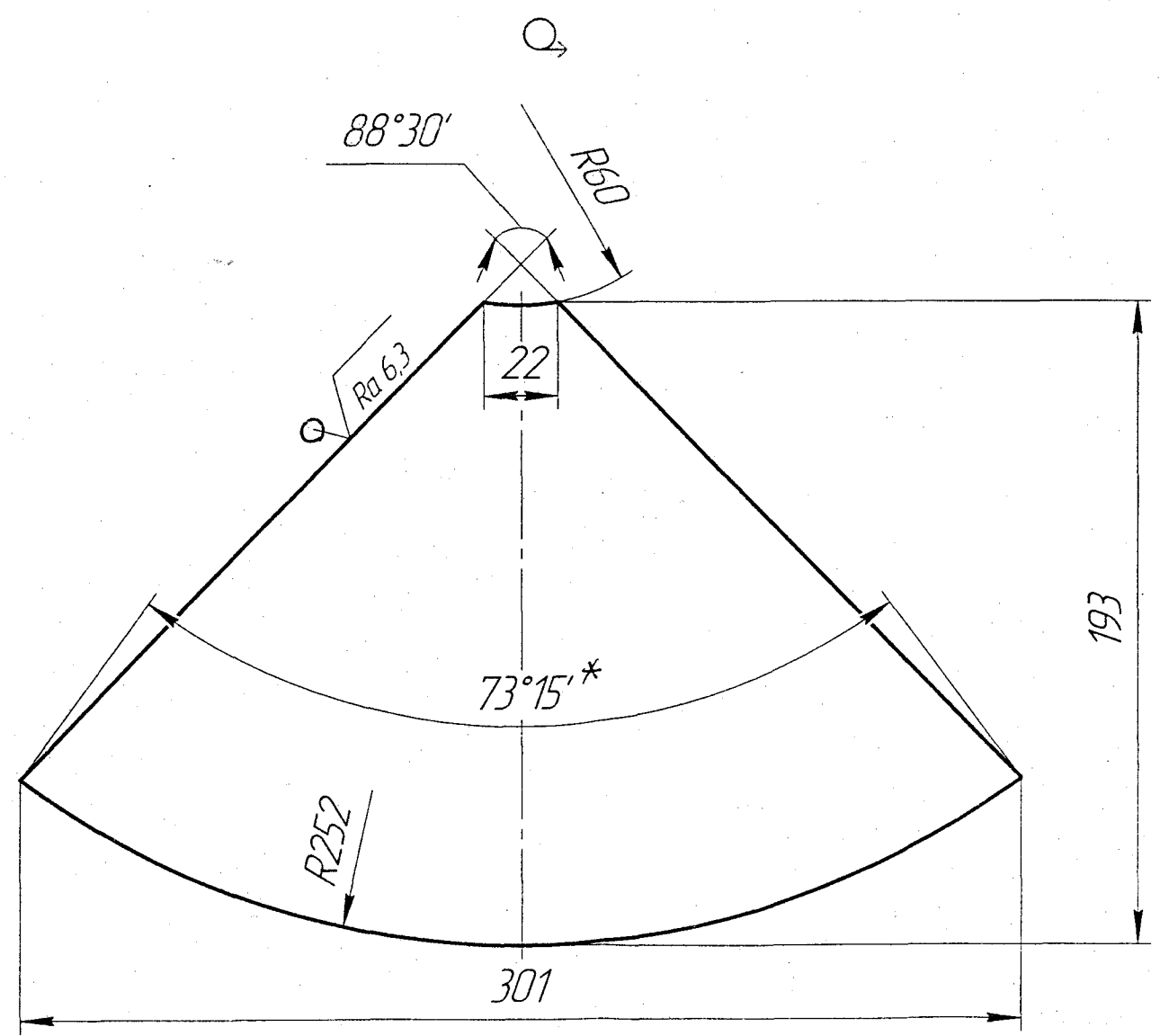
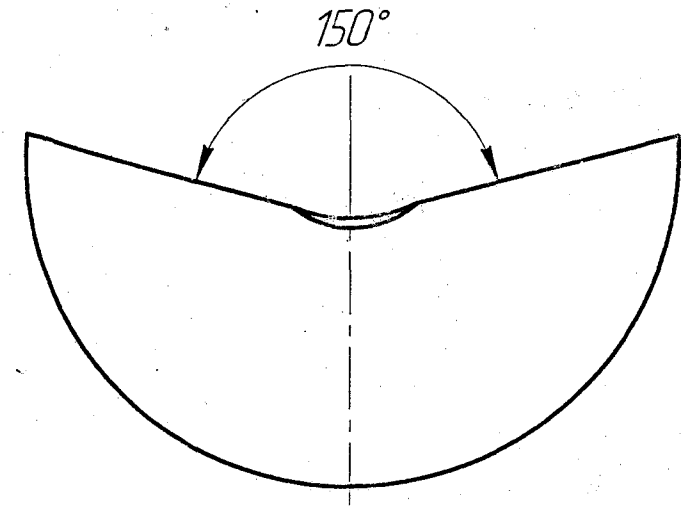
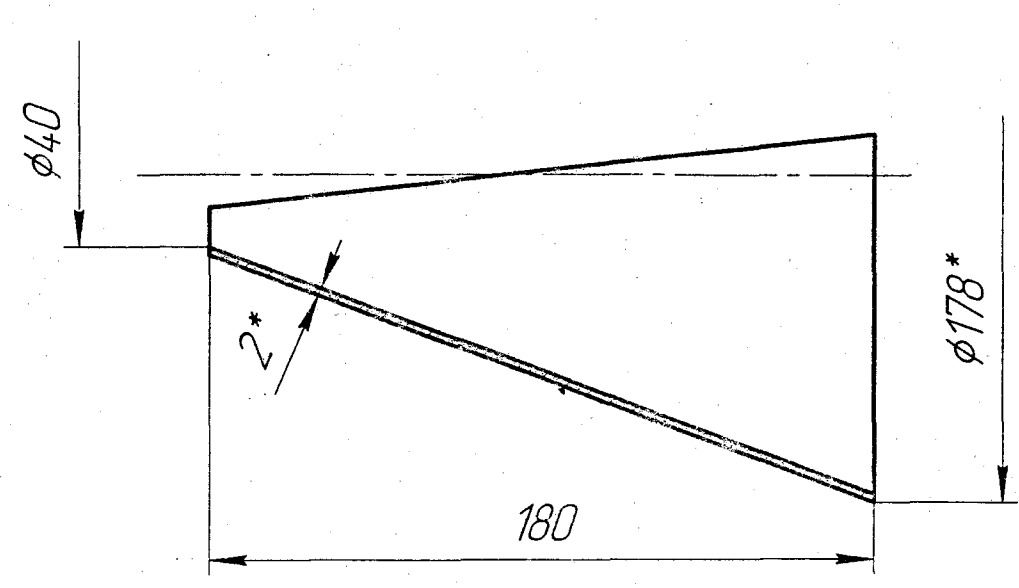

- 1. H14, h14, ±IT14/2
- 2. \* Размер для справок.

14-5

Цех 02 АНВ №8 (МЧХ 160x125)  
Промежуточный затвор

3352.12

Изм.	Лист	№ докум.	Подп.	Дата
Разраб.		Афанина	Гриб	15.02.08
Проб.				
Т.контр.				
Н-к КБ		Пилко	Сид	26.02.08
Н.контр.		Гилева	Сид	27.02.08
Утв.				

Конус			Лит.	Масса	Масштаб
			И	0,57	1:2
Лист 2 ГОСТ 19903-74			Лист	Листов	1
Стр 3 ГОСТ 14637-89			СЗ КБ МЧР		

Копировал

Формат А3

Подач. и дата

Изд.

Изм. №

Взам. изв. №

Подач. и дата

Изм. № подл.

3352.13

1/1/1

Перв. примен.

Справ. №

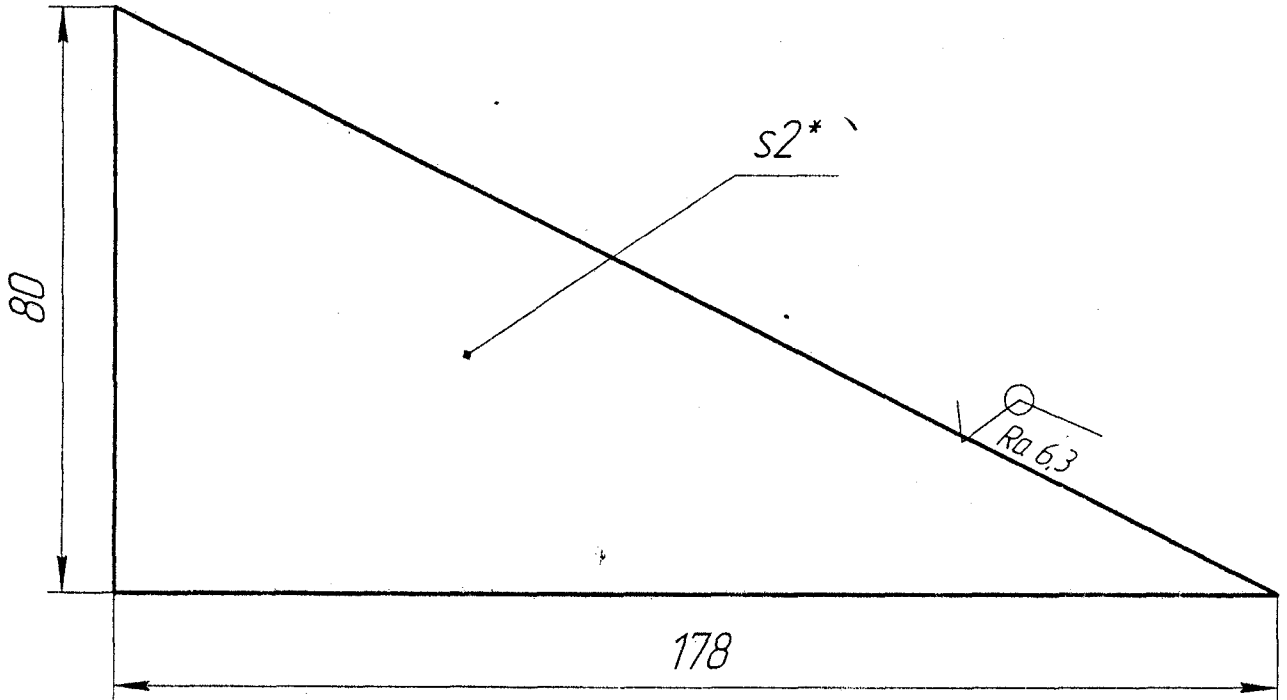

Подп. и дата

Инв. № дцкл

Взам. инв. №

Подп. и дата

Инв. № подл.

- 1. ±IT 14/2.
- 2. \* Размер для справок.

14-5

Цех 02. АНВ №8 (М4Х 160x160)  
Промежуточный затвор

3352.13

Изм.	Лист	№ докум.	Подп.	Дата
Разраб.		Афоница	ЖФ	14.02.08
Проб.				
Т.контр.				
Н-к КБ	Пупко			19.02.08
Н.контр.	Гилева			27.02.08
Утв				

КОСЫНКА

Лист	Масса	Масштаб
И	0,11	1:1
Лист	Листов 1	

2 ГОСТ 19903-74  
Лист Ст3 ГОСТ 14637-89

СЗ КБ МУР  
Формат А4

Копировал