

ПВИЕ.4970.3096.03

√ Ra 3,2 (√)

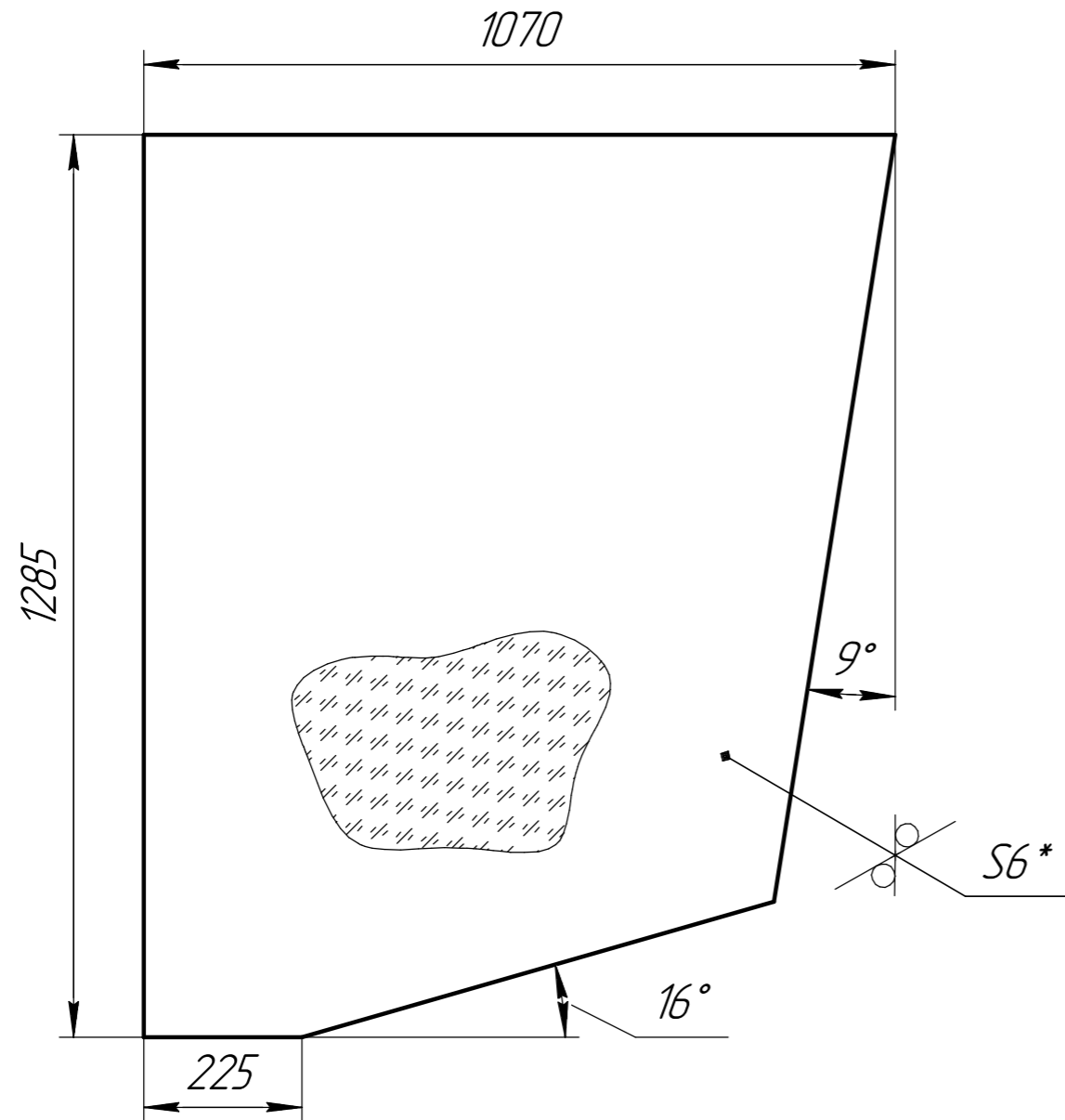

- 1 Перед изготовлением изделия вырезать шаблон из фанеры. Проверить правильность прилегания шаблона к кабине крана. При необходимости сообщить разработчику чертежа для корректировки размеров.
- 2 \* Размеры для справок.
- 3 Общие допуски по ГОСТ 30893.1: Н14, н14, ±IT14/2.
- 4 Остальные ТТ по ГОСТ 30826-2014.
- 5 Торцы стекла обработать: притупить края фаской 0,6x45° в соответствии с п. А.2 Приложения ГОСТа 30826-2014.

12ч. Кран мостовой 3.3

Перв. примен.	
Справ. №	
Подп. и дата	
Инв. № дцкл.	
Взам. инв. №	
Подп. и дата	
Инв. № подл.	

					ПВИЕ.4970.3096.03			
Изм.	Лист	№ докум.	Подп.	Дата	Стекло доковое	Лит.	Масса	Масштаб
Разраб.	Елизаров			04.2024			22	1:10
Пров.	Путивцев					Лист	Листов 1	
Т.контр.								
Н.контр.	Пилипенко				Многослойное стекло РЗА-1285×1070×6 ГОСТ 30826-2014			
Утв.					Отд. 181			

Копировал

Формат А3