

TOLLERANZE PER QUOTE DOVE NON INDICATE				SALDATURE DOVE NON INDICATE A=0,7 DELLO SPESORE MINIMO				TOLLERANZE GENERALI					
SUPERFICI GREZZE		SUPERFICI LAVORATE		FORNITURA		FRESATURA		FORI		ALBERI		LUNGHE	
0,1 120	±0,5	121 315	±0,75	316 1000	±1	1001 2000	±1,5	2001 4000	±2	OLTRE	±3	0 6	±0,05
6 30	±0,1	30 120	±0,15	120 315	±0,2	315 1000	±0,3	1000 2000	±0,5	OLTRE	±1	0 2	±0,05
TOLLERANZE GENERALI		FORNITURA		FRESATURA		FORI		ALBERI		LUNGHE			

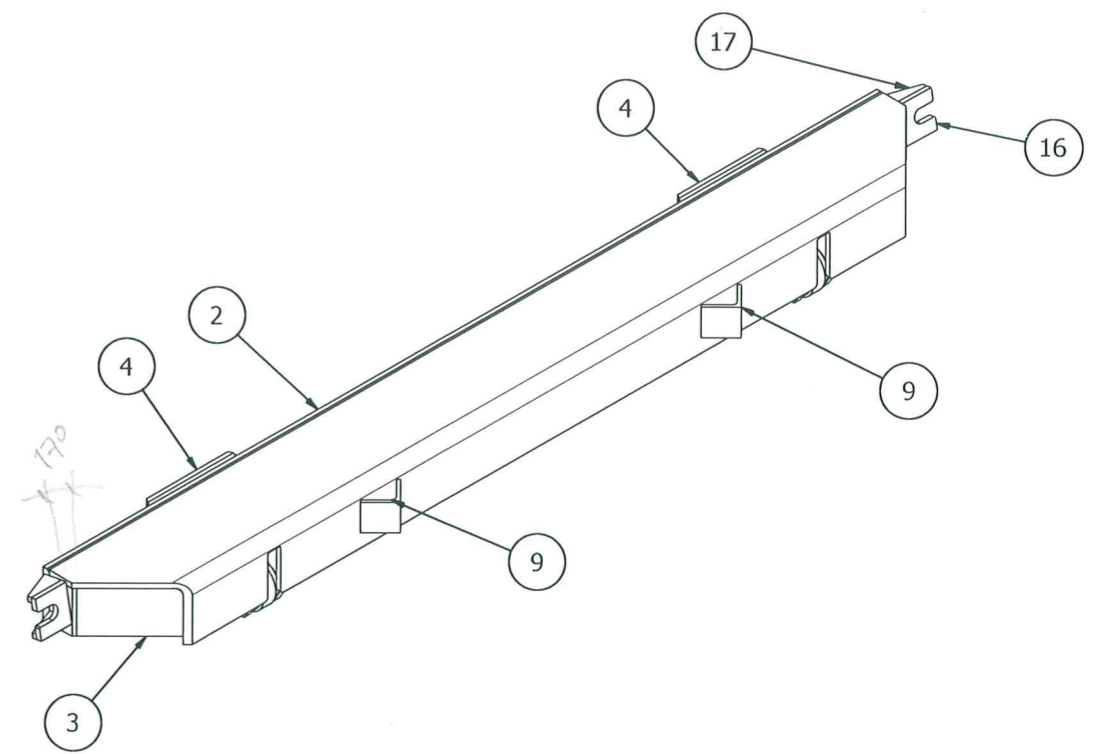

PER I PEZZI SINISTRI CAMBIA LA POSIZIONE DI QUESTE ASOLE

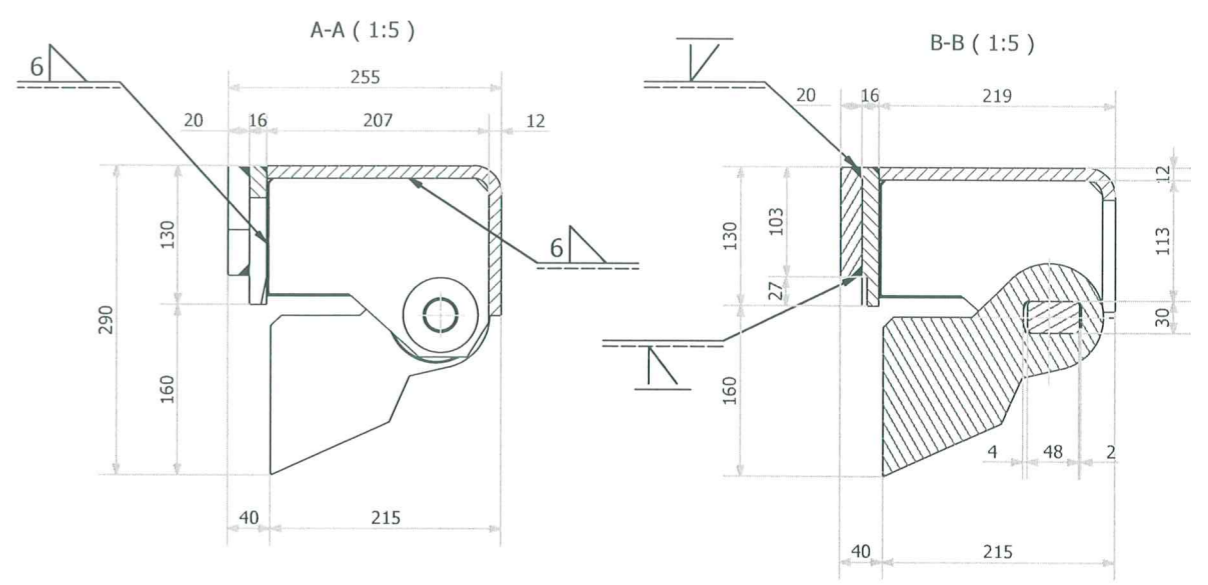
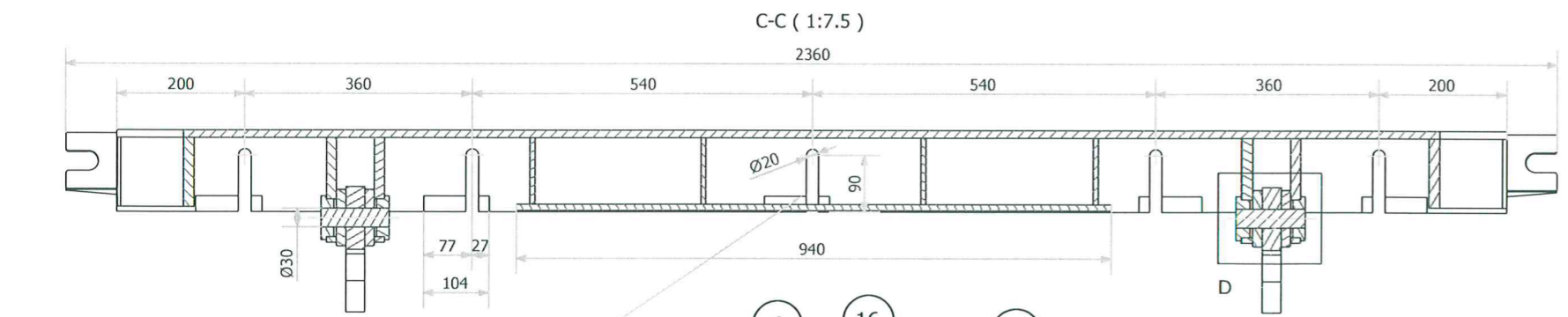
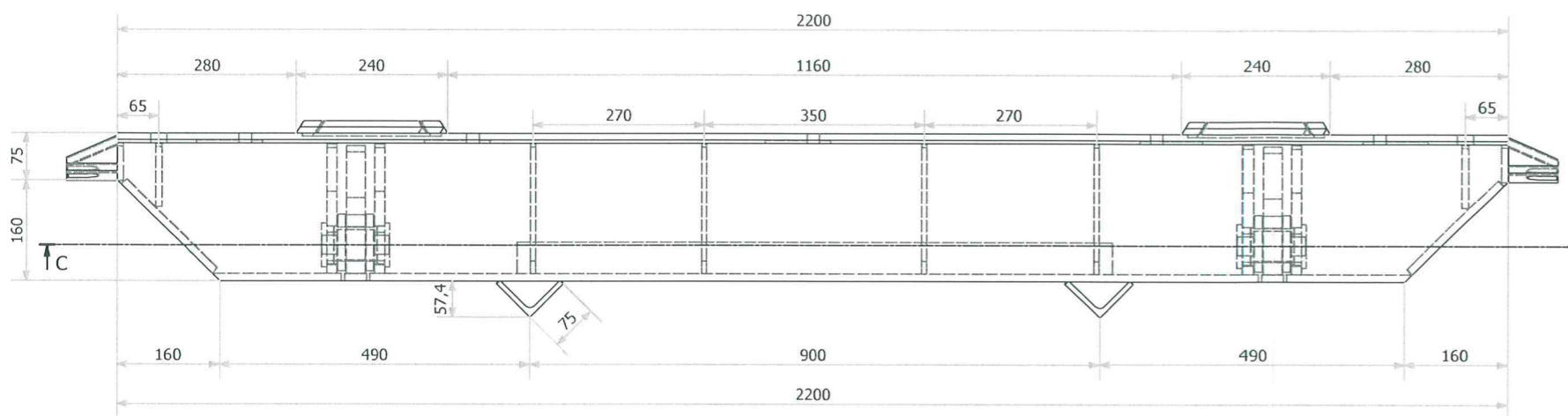
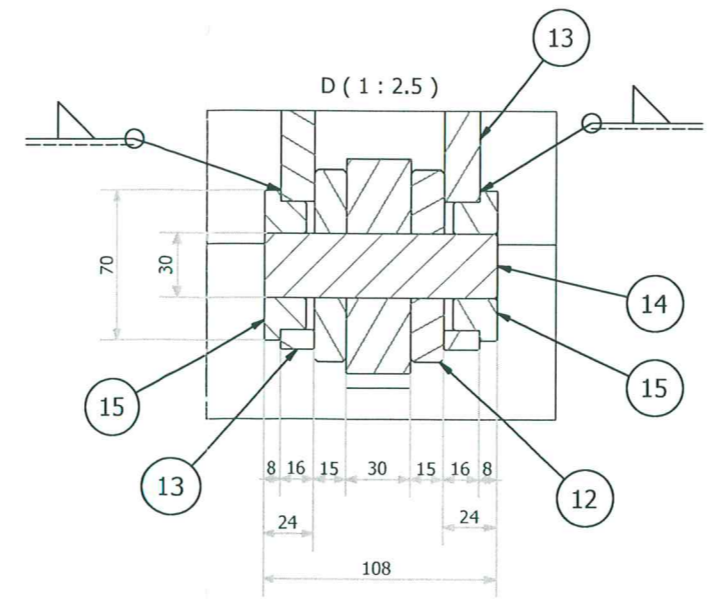
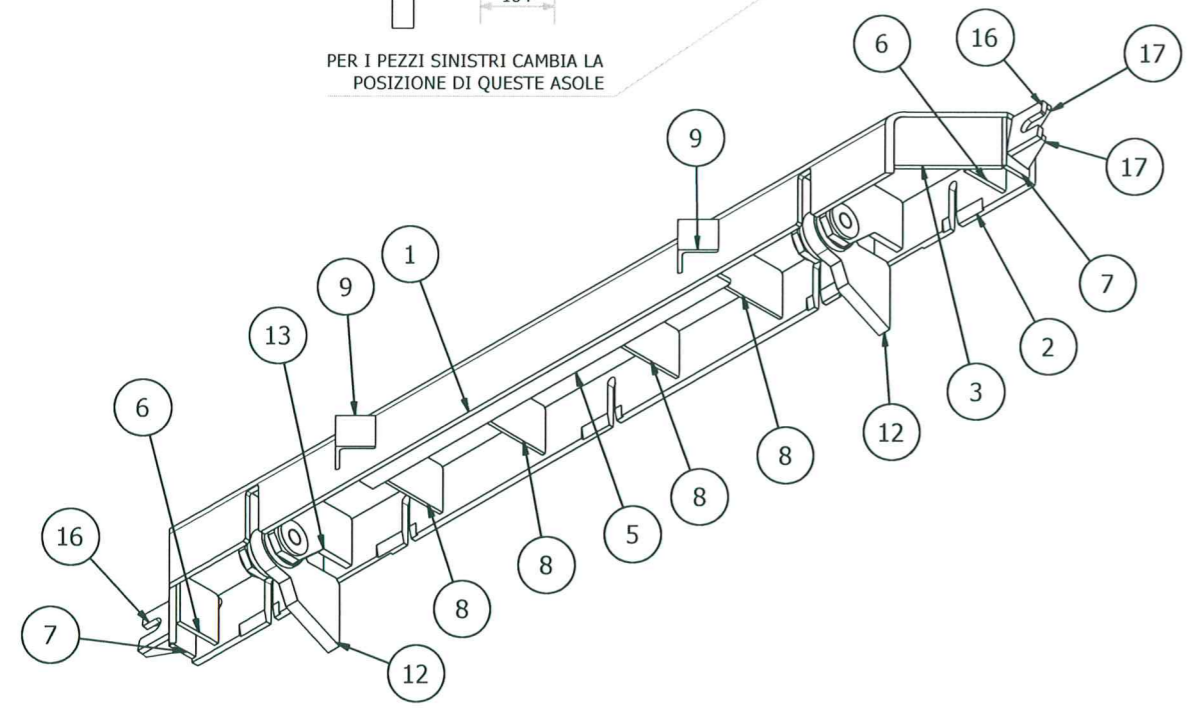

ELEMENTO	QTÀ	QTÀ EL.	DESCRIZIONE	MATERIALE	MASSA	COD. PLAN
17	4	4	FAZZOLETTO PER SERRAGGIO	S235JR (Fe360B)	0,2 kg	18363M-D/15
16	2	2	PIATTO BATTUTA SERRAGGIO	S235JR (Fe360B)	0,5 kg	18363M-D/14
15	4	4	BOCCOLA	S235JR (Fe360B)	0,4 kg	18363M-D/13
14	2	2	PERNO	S235JR (Fe360B)	0,9 kg	18363M-D/12
13	4	4	FAZZOLETTO PER SUPPORTO	S235JR (Fe360B)	3,1 kg	18363M-D/11
12	2	2	ASSIEME SUPPORTO FISSO	S235JR (Fe360B)	6,1 kg	18363M-D/10
9	140,000 mm	2	Angle 7.5 GOST 8509-93	Acciaio, Dolce	0,6 kg	
8	4	4	DIAFRAMMA INTERNO	S235JR (Fe360B)	1,4 kg	18363M-D/4
7	2	2	LAMIERA CHIUSURA LATO	S235JR (Fe360B)	0,5 kg	18363M-D/8
6	2	2	DIAFRAMMA INTERNO LATERALE	S235JR (Fe360B)	0,9 kg	18363M-D/7
5	1	1	COSTOLA DI RINFORZO	S235JR (Fe360B)	3,7 kg	18363M-D/6
4	2	2	INSERTO FRONTALE	S235JR (Fe360B)	3,1 kg	18363M-D/3
3	2	2	LAMIERA DI CHIUSURA SMUSSO	S235JR (Fe360B)	2,1 kg	18363M-D/1
2	1	1	LAMIERA DI SPONDA COPERCHI	S235JR (Fe360B)	33,6 kg	18363M-D/2
1	1	1	LAMIERA PIEGATA COPERCHIO DI TESTA	S235JR (Fe360B)	63,6 kg	18363M-D/5

DISTINTA COMPONENTI					
Modifiche	N° Rif. TAV.	Cliente:			
Data	Firma	18363M-D	ITPTK		
		Pos.:	Macchina: CASSERI PAG 14		
		Scala: 1:7.5 - A2	Oggetto: COPERCHIO TESTA CASSERO		
		Data: 28/11/18	Dis.: CULICCHI		
		Comm.: 4718	Fornitore:		
		N° Pezzi	Materiale:		
		15dx+15sx	MASSA 151,37 kg		

PROGETTAZIONE COSTRUZIONE  
 MACCHINE SPECIALI PER L'INDUSTRIA  
 Z.I. Le Biffe Via delle Nebbie,7  
 53043 CHIUSI SCALO (SI) ITALY  
 TEL./FAX 0578-22197  
 www.planitalia.it

DISEGNO DI NOSTRA PROPRIETA' A TERMINI DI LEGGE, RIPRODUZIONE VIETATA SENZA LA NOSTRA AUTORIZZAZIONE



TOLLERANZE PER QUOTE DOVE NON INDICATE

SALDATURE DOVE NON INDICATO  
A=0,7 DELLO SPESSORE MINIMO

TOLLERANZE GENERALI

FORNITURA

FORI +0.07  
+0.03 ALBERI -0.03  
-0.07 LUNG.ZE +0  
-0.1

FRESATURA

FORI +0.15  
+0.05 INTE.SI +0.2  
-0.2 DIMEN.NI +0.5  
-0.5

SUPERFICI GREZZE

SUPERFICI LAVORATE

0 120	±0.5	121 315	±0.75	316 1000	±1	1001 2000	±1.5	2001 4000	±2	OLTRE	±3	0 6	±0.05	6 30	±0.1	30 120	±0.15	120 315	±0.2	315 1000	±0.3	1000 2000	±0.5	OLTRE	±1
----------	------	------------	-------	-------------	----	--------------	------	--------------	----	-------	----	--------	-------	---------	------	-----------	-------	------------	------	-------------	------	--------------	------	-------	----

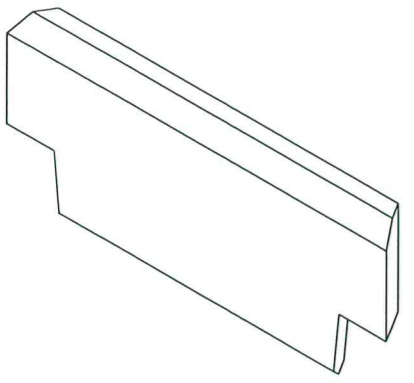
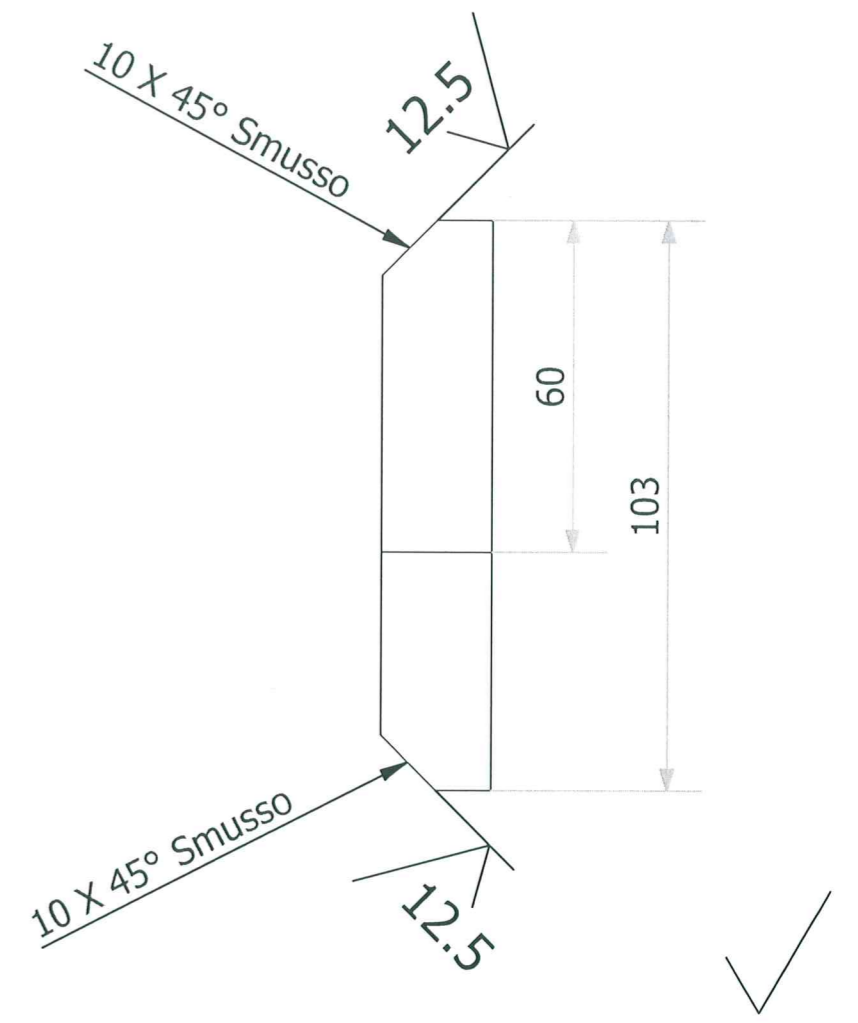
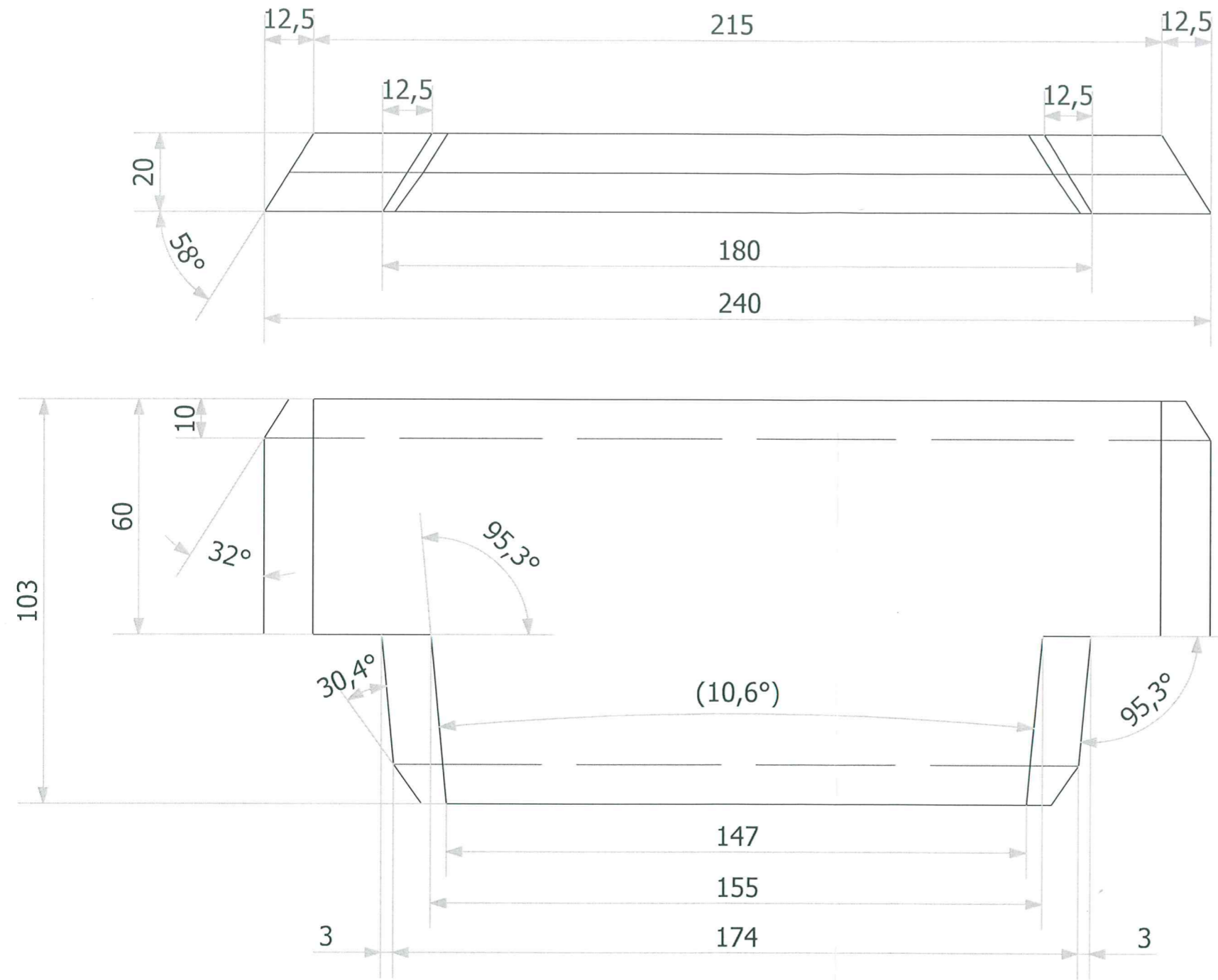

Modifiche		N° Rif. TAV.: <b>18363M-D/3</b>	Cliente: <b>ITPK</b>
Data	Firma	Pos.:	Macchina: <b>CASSERI PAG 14</b>
		Scala: <b>1 : 2.5 - A3</b>	Oggetto: <b>INSERTO FRONTALE</b>
		Data: <b>21/11/18</b>	Fornitore:
		Dis.: <b>SINGH S.</b>	Materiale: <b>S235JR (Fe360B)</b>
<b>MASSA</b>		Comm.: <b>4718</b>	
<b>3,10 kg</b>		N° Pezzi <b>60</b>	



PROGETTAZIONE COSTRUZIONE  
MACCHINE SPECIALI PER L'INDUSTRIA  
Z.I. Le Biffe Via delle Nebbie,7  
53043 CHIUSI SCALO (SI) ITALY  
TEL./FAX 0578-222197  
www.planitalia.it

DISEGNO DI NOSTRA PROPRIETA' A TERMINI DI LEGGE, RIPRODUZIONE VIETATA SENZA LA NOSTRA AUTORIZZAZIONE