

81W0E

√ Ra 6,3 (√)

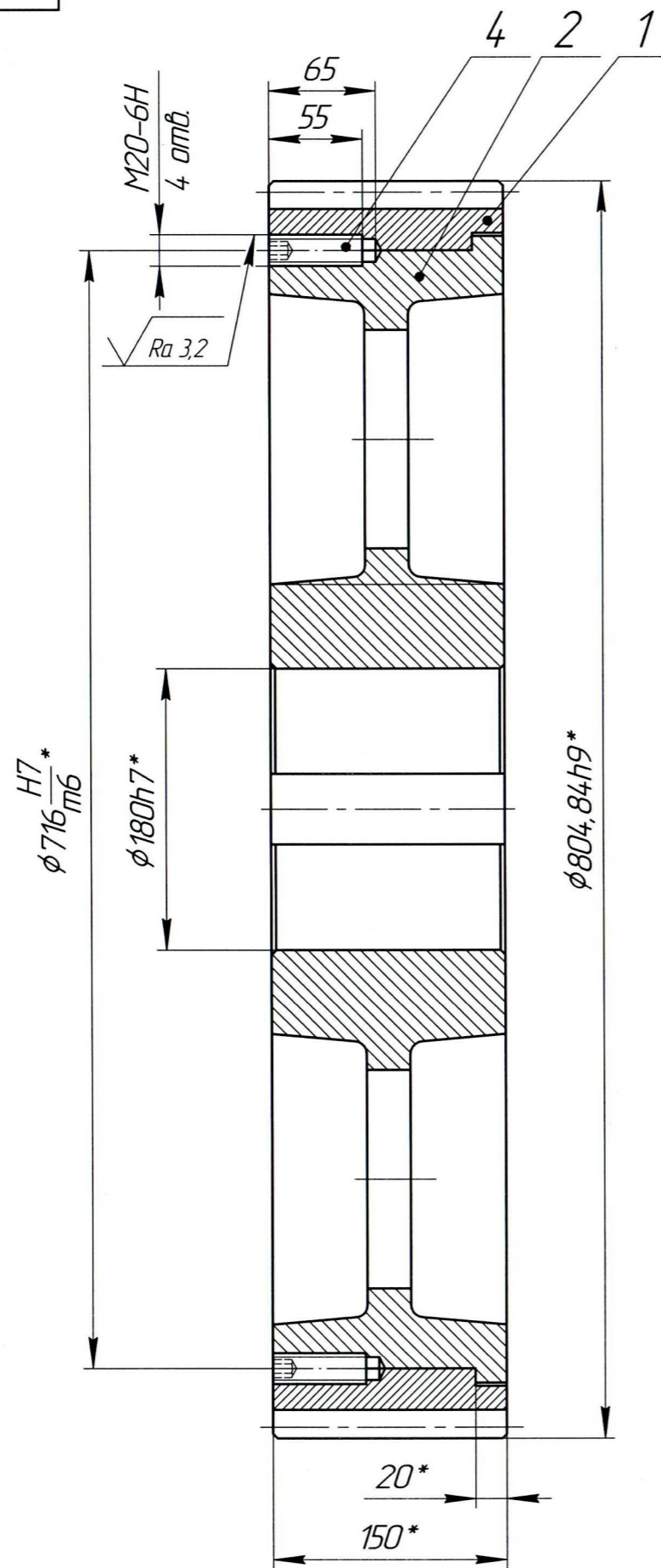

1. Вскрыть резьбовые отверстия под винты поз.4 в сопряженных деталях после запрессовки венца и плотно закрутить в них винты поз.4 с максимально допустимым усилием.

2. H14, h14, ± $\frac{IT14}{2}$.

3. * Размеры для справок.

Архив СГМ
ООО "Камский кабель"
№ 5-11С

Формат	Зона	Поз.	Обозначение	Наименование	Кол.	Примечание
				Детали		
A3		1	30M1.8.1	Венец зубчатый z93; т8	1	
A3		2	30M1.8.2	Корпус	1	
				Стандартные изделия		
		4		Винт А.М20-6gx55 ГОСТ 11074-93	4	

Цех №2. Вальцы резиносмесительные
2100 660/660. Блок-редуктор.

30M1.8

Изм.	Лист	№ докум.	Подп.	Дата
Разраб.		Емельянов		25.03.24
Пров.				
Т.контр.				
Проверил		Новиков		25.03.24
Н.контр.				
Утв.				

Колесо зубчатое
z 97 ; т 8

Лит.	Масса	Масштаб
U	209,3	1:4
Лист	Листов 1	

ООО "Камский Кабель"
СГМ

Копировал

Формат А3

Перв. примен.

Справ. №

Подп. и дата

Инд. № д.ц.д.

Взам. инв. №

Подп. и дата

Инд. № подл.