

Начальник СТиСТО

(должность начальника подразделения – Инициатора)

Плешиков С.В.

(Ф. И. О. начальника)

(подпись)

**ТЕХНИЧЕСКОЕ ЗАДАНИЕ  
ДЛЯ  
ДОГОВОРА ПО ДЕМОНТАЖУ ОРНИТОЛОГИЧЕСКОЙ ЗАЩИТЫ  
АККУМУЛИРУЮЩЕГО РЕЗЕРВУАРА 100 000 М<sup>3</sup>**

**Раздел 1. Требования к предмету закупки**

**1.1. Общие требования к качеству**

Согласно СНиП, СП, ГОСТ, тех. регламентам, действующим на территории РФ. При производстве работ соблюдать требования охраны труда, промышленной безопасности установленные законодательством Российской Федерацией

**1.2. Требования к техническим характеристикам**

Всё оборудование и материалы, используемое в рамках заключаемого договора, должны иметь необходимые сертификаты и разрешения на применение. Все применяемые материалы обязательно должны быть согласованы с Заказчиком.

**1.3. Требования к размерам (заполняется для товаров)**

-----

**1.4. Требования к упаковке (заполняется для товаров)**

**1.5. Требования к отгрузке (заполняется для товаров)**

-----

**1.6. Количество товара, объем работ, услуг**

**1.7. Произвести демонтаж элементов (сетка, тросы и леера, крепежные элементы) орнитологической защиты аккумулярующего резервуара 100 000 м<sup>3</sup>. Ориентировочный объем по демонтажу:**

- Канат полипропиленовый тросовой свивки (20мм) – 1 405 м.п.
- Канат полипропиленовый тросовой свивки (12мм) – 13 400 м.п.
- Сетка – 20 600 м<sup>2</sup> (без учета коэффициента запаса на перехлест К=1.1).
- Талреп М20 – 520 шт.

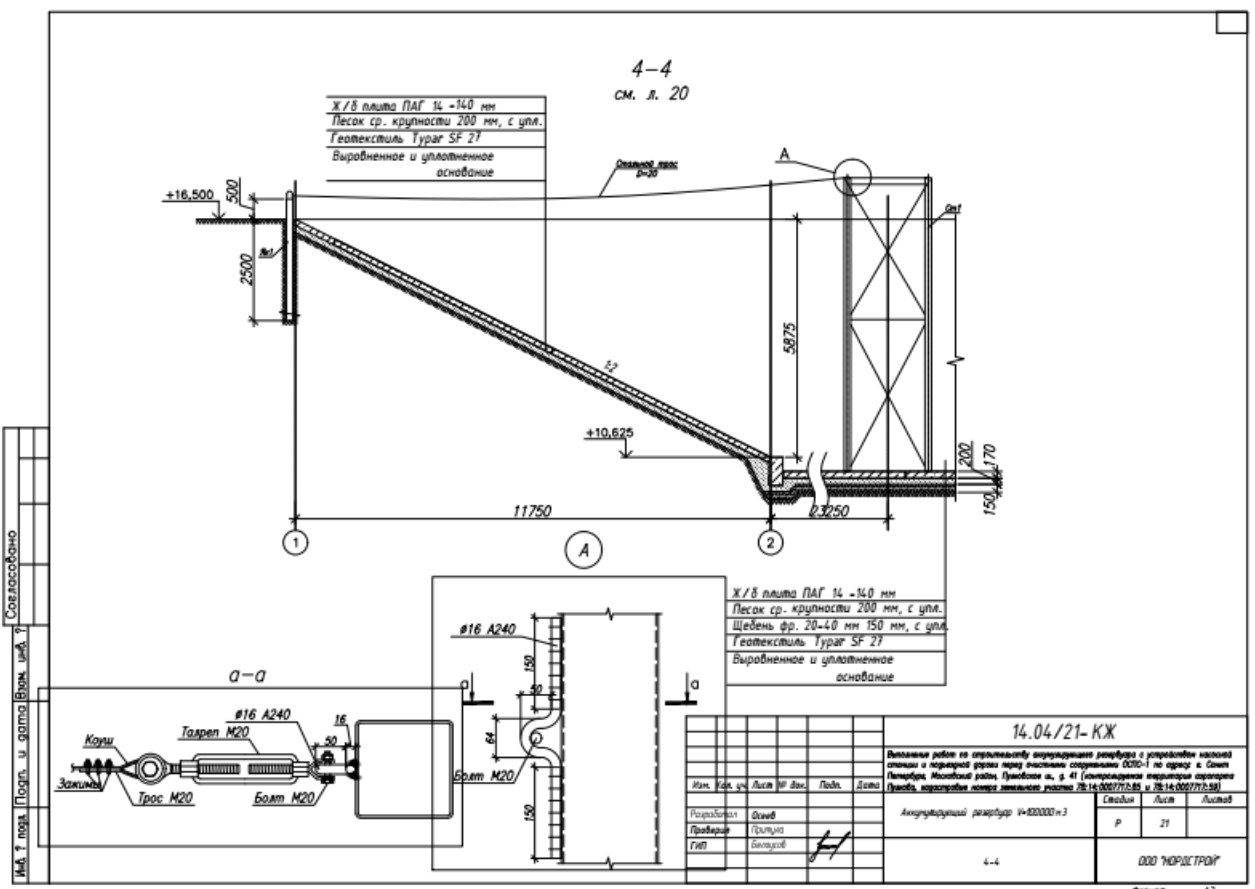
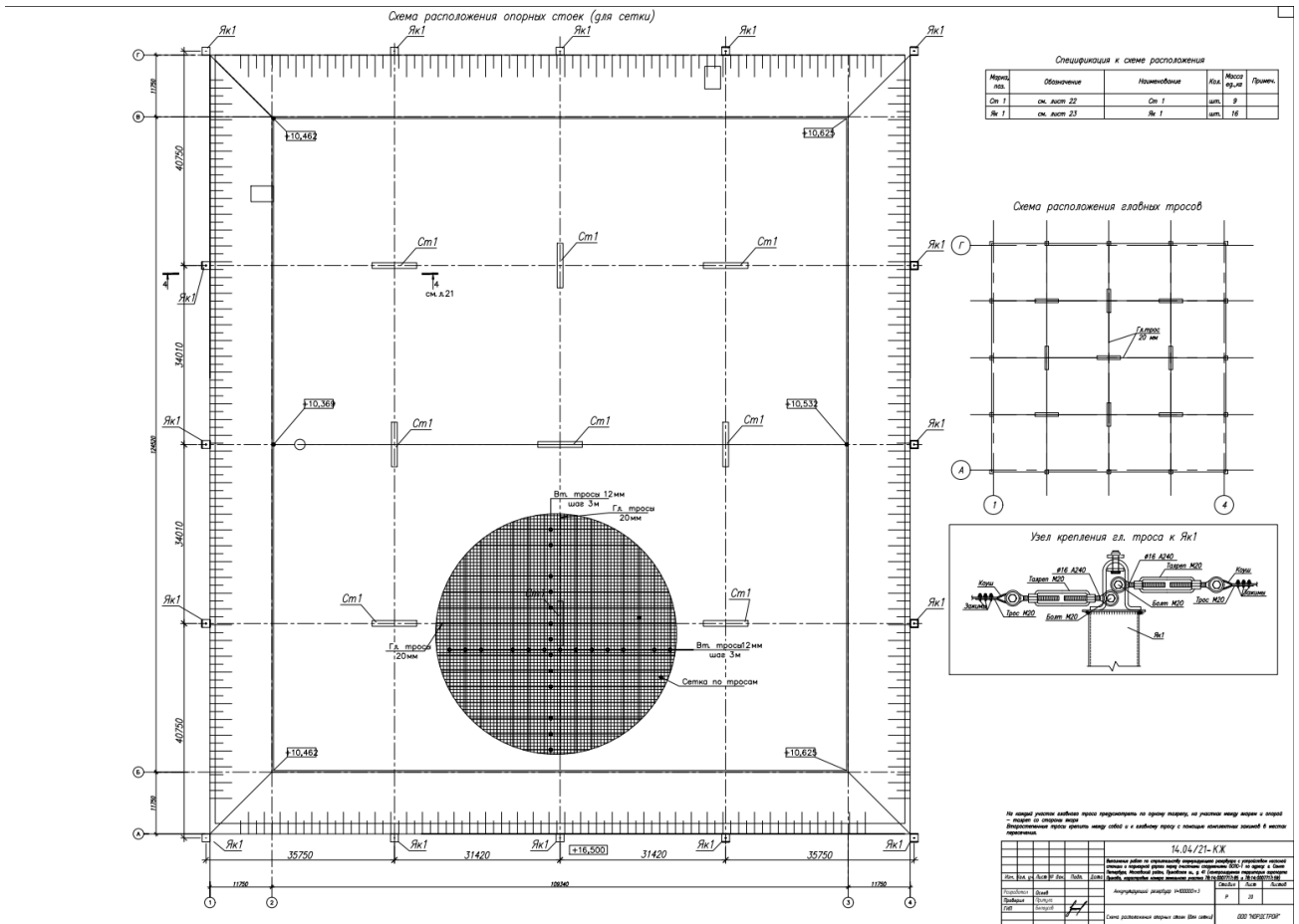

**ВНИМАНИЕ! Опоры для орнитологической защиты не демонтируются.**  
**В процессе демонтажа сбор отходов производить в контейнеры для сбора мусора.**  
**Талрепы М20 после демонтажа передать представителю службы**

## **Заказчика.**

До начала работ Подрядчик разрабатывает и согласовывает с Заказчиком Проект производства работ (ППР), в котором учитывает все обстоятельства, влияющие на безопасность сотрудников, соблюдение санитарных норм, соблюдение норм пожарной безопасности, соблюдение норм авиационной безопасности. В рамках разработки ППР Подрядчик разрабатывает и согласовывает с Заказчиком:

- Календарный план производства работ, в котором отражает следующие этапы:
  - Сроки производства работ по демонтажу орнитологической защиты резервуара;
- Схему производства работ по участкам и организации демонтажа орнитологической защиты резервуара;
- Прочие аспекты, влияющих на своевременное выполнение Подрядчиком работ по договору;
- До начала демонтажных работ орнитологической защиты на Объекте Подрядчик должен оформить Акт-допуск в соответствии с требованиями Положения «Процедура контроля работников сторонних организаций и посетителей ООО «Воздушные Ворота Северной Столицы», П ООТ 173-2022, а его специалисты, которые будут выполнять работы на Объекте – пройти инструктаж в отделе охраны труда Заказчика, получить в установленном порядке Наряд-допуск на производство работ повышенной опасности (в т.ч. огневых работ);
- Вся полнота ответственности при выполнении работ на объекте за соблюдением норм и правил по охране труда, технике безопасности и пожарной безопасности возлагается на Подрядчика;
- При производстве работ, подлежащих дальнейшему закрытию, Подрядчик обязан предъявить их ответственным представителям ООО «Воздушных Ворот Северной Столицы» с подписанием сторонами соответствующего акта;
- Ежедневно после окончания демонтажных работ выполнять уборку строительного и технологического мусора, используя для сбора отходов систему, внедренную на территории ООО «Воздушных Ворот Северной Столицы», или возместить затраты на содержание и вывоз отходов, образующихся в результате производства работ;
- Выполнение дополнительных объемов работ, необходимость которых обнаружена в ходе проведения работ, Подрядчик согласовывает с Заказчиком с составлением соответствующего акта;

## **Раздел 2. Место, сроки (периоды), иные условия закупки**

### **2.1. Место поставки товара, выполнения работ, оказания услуг (указывается, если отличается от места нахождения Общества)**

г. Санкт-Петербург, Пулковское шоссе, д.41, лит.3И  
Работы производятся на контролируемой территории

**2.2. Сроки (периоды, стадии) поставки товара, выполнения работ, оказания услуг**

Срок выполнения работ: до 24.11.2024 года

**2.3. Иные условия поставки товара, выполнения работ, оказания услуг**

2.3.1. Подрядчик самостоятельно обеспечивает производство работ всеми необходимыми материалами, оборудованием и инструментами.

2.3.2. Подрядчик несет ответственность за качество используемых при выполнении работ материалов, запасных частей и оборудования.

2.3.3. При сдаче любых работ Заказчику, Подрядчик предоставляет всю исполнительную, техническую документацию.

2.3.4. Подрядчик оплачивает инфраструктурный сбор при нахождении на территории заказчика.

**Раздел 3. Требования к потенциальному поставщику**

**3.1. наличие прав на осуществление определенных действий (деятельности):**

3.1.1 лицензии;

3.1.2 участие в профессиональных объединениях (например, саморегулируемых организациях);

3.1.3 допуски, разрешения;

3.1.4 сертификаты, декларации;

3.1.5 договор об осуществлении деятельности от имени третьих лиц (например, в качестве официального дилера, поставщика и т. д.);

3.1.6 права на результаты интеллектуальной деятельности (лицензионные договоры, патенты, свидетельства и т. д.);

3.1.7 иные;

**3.2. квалификационные требования:**

3.2.1 наличие в штате квалифицированных сотрудников, имеющих профильное образование по специальности (только сотрудников - специалистов в области строительства инженерных сетей, мастер, прораб, начальник участка, ИТР) со стажем работы в организации – Участнике закупки не менее 2-х лет не менее 5 человек (подтверждается копиями приказов (выписок из приказов) о приеме на работу и/или выписку из гражданско-правовых договоров (предмет, подписи сторон) и/или гарантийное письмо участника с указанием реквизитов договоров (номер, дата, срок действия);

3.2.2 требования к производственным мощностям, технологиям, оборудованию;

3.2.3 Потенциальный поставщик обязательно должен предоставить документы:

а. подтверждающие правоспособность юридического лица:

- заверенную копию или сверенную с подлинником ксерокопию устава юридического лица, содержащую реквизиты регистрирующего органа; Свидетельство о регистрации юридического лица в Едином государственном реестре юридических лиц; для иностранной компании – аналог документа, подтверждающего государственную регистрацию компании – Сертификат инкорпорации (The Certify of Incorporation);

- выписку из Единого государственного реестра юридических лиц (ЕГРЮЛ) по состоянию на текущий год; для иностранной компании – документ, подтверждающий существование компании в настоящее время – выписка из торгового реестра (The Extract of the Trade Register);

- документы, подтверждающие полномочия руководителя юридического лица и его представителей (решение учредителей/акционеров об избрании руководителя, доверенность на подписанта);

б. документы, подтверждающие право собственности на строительную технику или документы, подтверждающие, что данная техника арендована, и Исполнитель вправе с согласия арендодателя сдавать арендованное имущество в субаренду на срок, не превышающий срок договора Техника необходима для выполнения аварийно-восстановительных работ;

с. документы и описание, подтверждающие технические характеристики, года выпуска, техническое состояние предоставляемой техники.