

Щ-3-104-Э-НП

Перв. примен.
Справ. №

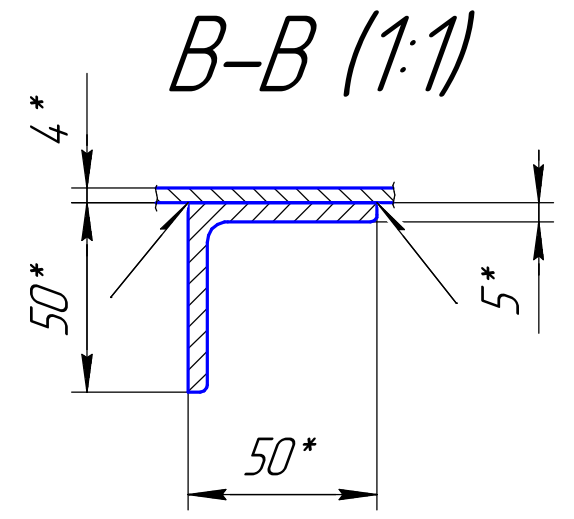
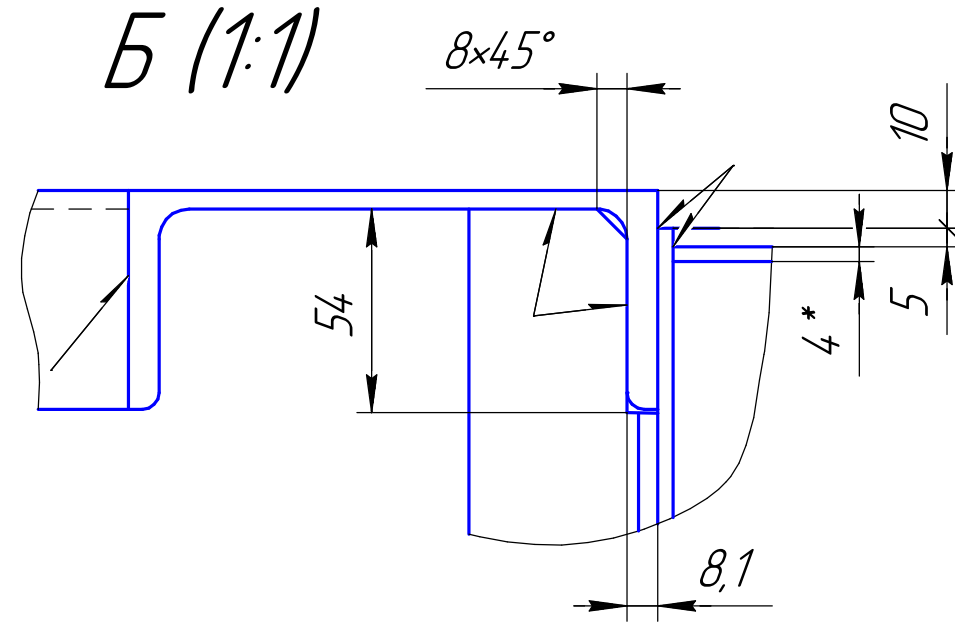
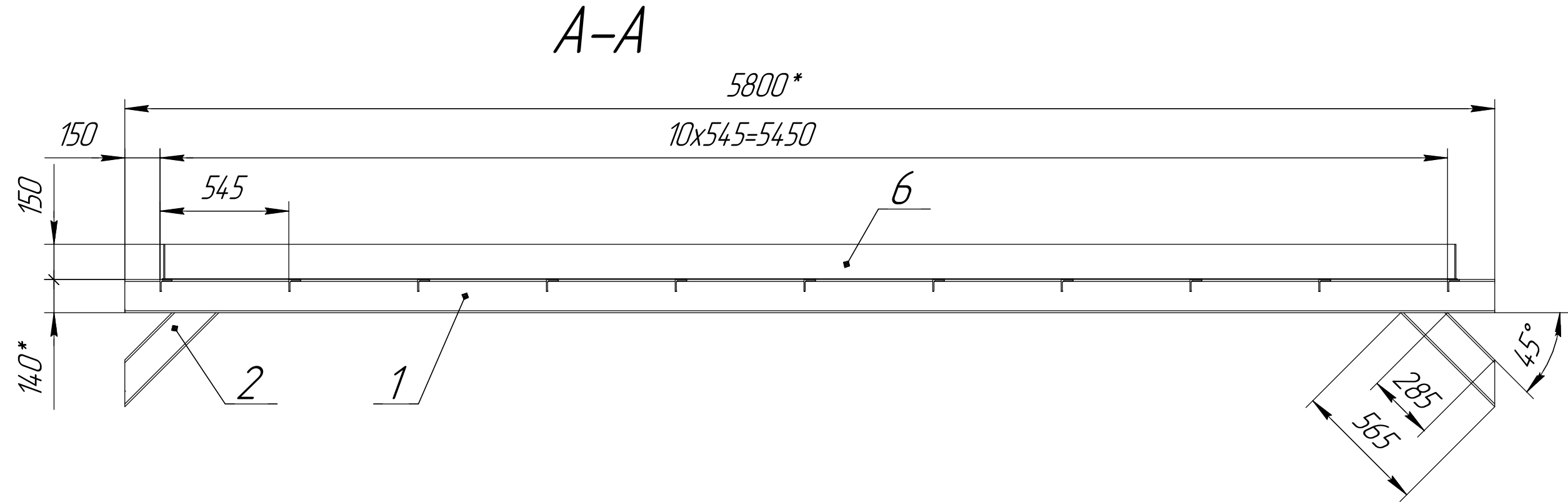
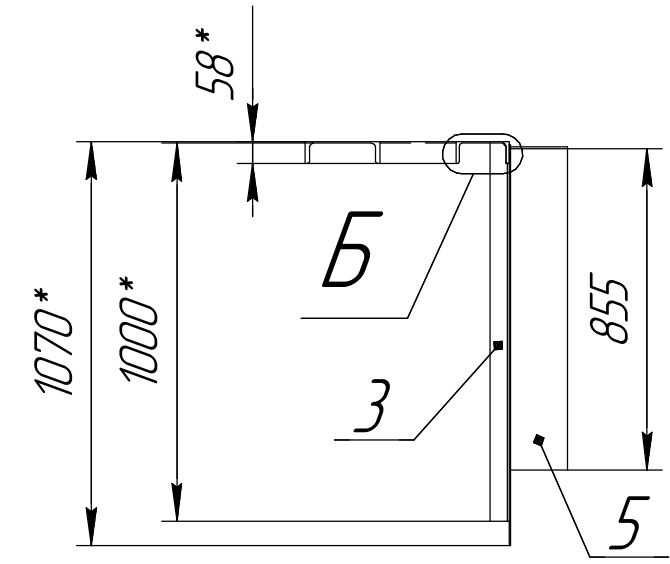
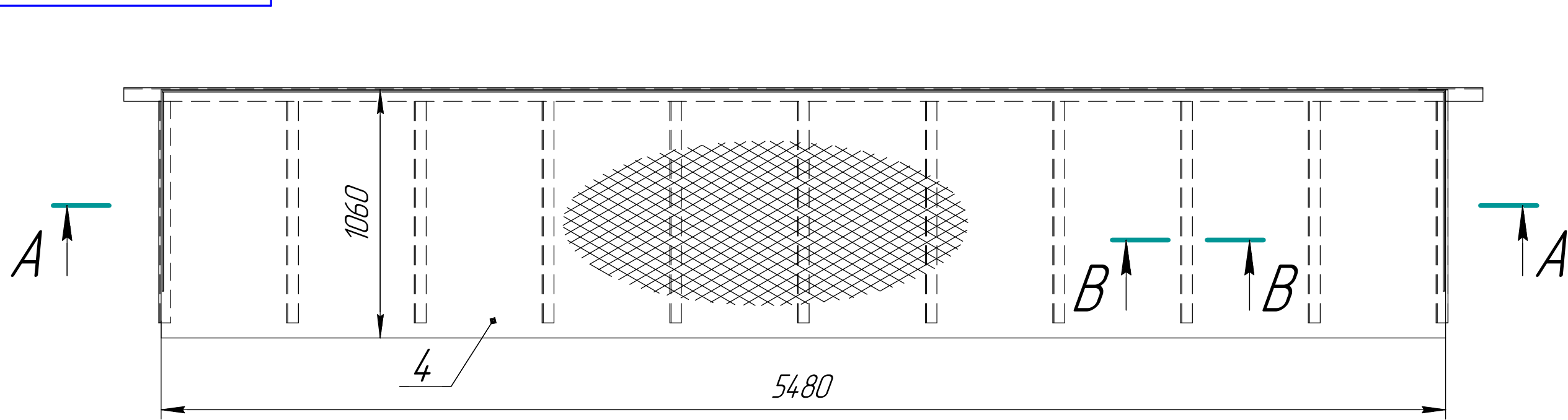

1. * Размеры для справок.
2. Сварка ручная электродуговая. Катет шва - $\triangle 4$. Сварные швы по ГОСТ 5264-80
3. Чистота поверхностей реза деталей выполненных без чертежа - $\sqrt{Ra 20}$; остальных - \surd .

Подп. и дата
Инв. № одобр.
Взам. инв. №
Подп. и дата
Инв. № подл.

| | | | | | | | |
|----------|------|--------------|-------|--------------------|------------------------|----------|---------|
| | | | | ЩН-3-104.01.0000СБ | | | |
| Изм. | Лист | № докум. | Подп. | Дата | Лит. | Масса | Масштаб |
| Разраб. | | Пименов М.Д. | | 05.04.24 | | | 1:20 |
| Пров. | | | | | Лист 1 | Листов 2 | |
| Т.контр. | | | | | ОТРУП | | |
| Нач-к КГ | | Зайцев Е.Н. | | | конструкторская группа | | |
| Н.контр. | | | | | Формат А4×3 | | |
| Утв. | | | | | Копировал | | |