

ШН-3-104.02.000 СБ

Перв. примен.

Справ. №

Подп. и дата

Инв. №

Взам. инв. №

Подп. и дата

Инв. № подл.

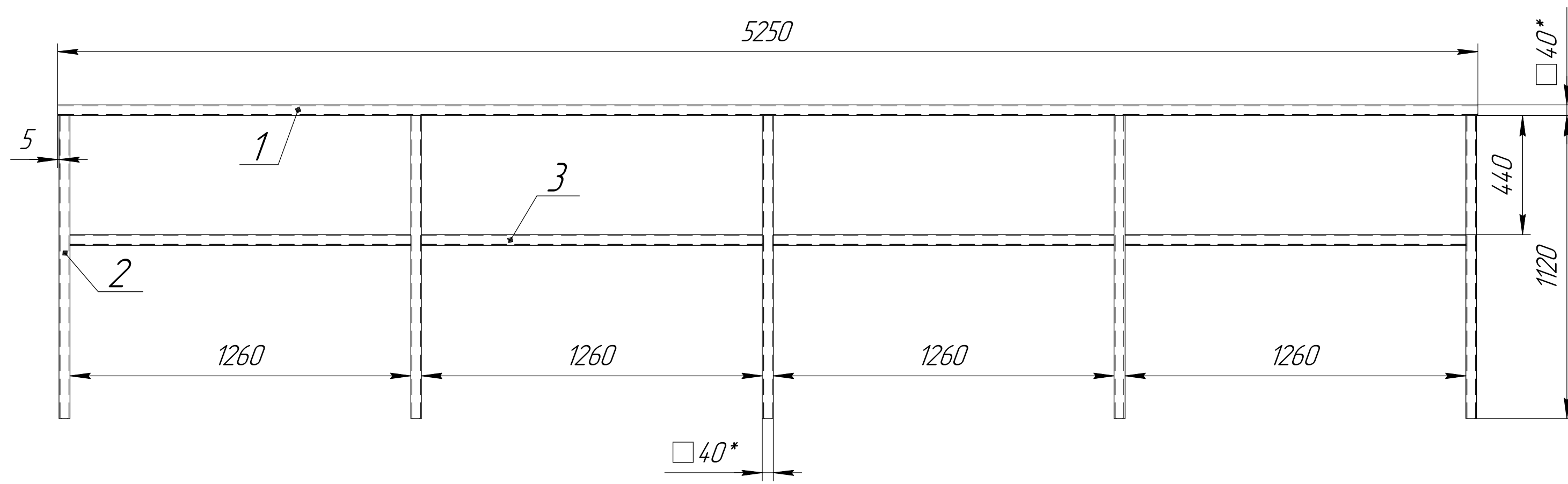

1. \* Размеры для справок.
2. Сварка ручная электродуговая. Катет шва -  $\triangle 4$ ю
3. Электроды - Э-42 ГОСТ 9467-75.
4. Чистота поверхностей реза деталей выполненных без чертежа -  $\sqrt{Ra 20}$ , остальных -  $\checkmark$ .

Формат	Зона	Поз.	Обозначение	Наименование	Кол.	Примечание
				Детали		
				Труба 40x40x4,0 ГОСТ 8639-82 Ст4пс ГОСТ 13663-86		
		1	L=5250		1	22,6 кг
		2	L=1120		5	4,9/24,5 кг
		3	L=1260		4	5,5/22 кг

ШН-3-104.02.000 СБ

Изм./Лист	№ докум.	Подп.	Дата	<p><b>Ограждение</b> <b>Сборочный чертеж</b></p>	Лит.	Масса	Масштаб
Разраб.	Лименов М.Д.		08.04.24			≈ 70	1:20
Пров.					Лист	Листов	1
Т.контр.					ОТП		
Нач-к КГ	Зайцев Е.Н.				конструкторская группа		
Н.контр.							
Утв.							

Копировал

Формат А4x3